

CONVOY BUDDY CB TRUCKERS CLUB DENMARK

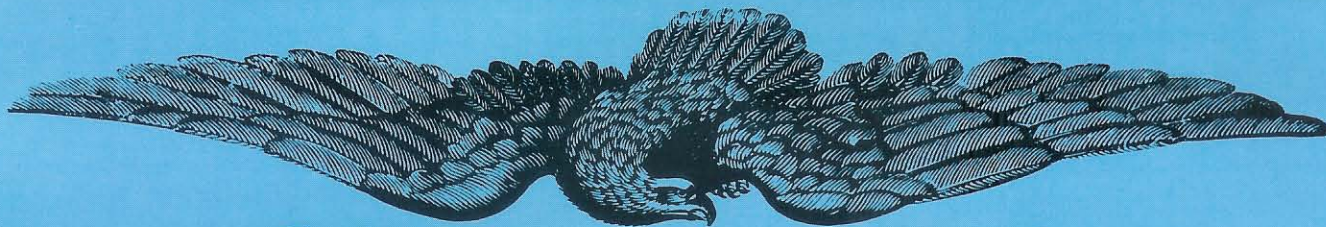

# BREAK 19



SNURRE  
vender tilbage...



Lækre farvebilleder  
fra JAMBOREE '84

**NR. 4**  
**7. ÅRGANG**  
**SEPT./OKT. 1984**  
Løssalgpris kr. 25,95

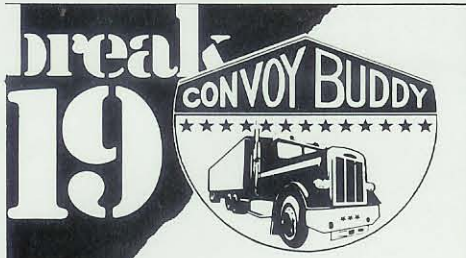

**BREAK 19**  
 Vejlevej 355 B  
 Bramdrupdam  
 6000 Kolding  
 Tlf. (05) 56 93 80

**Ansvarshavende redaktør:**  
 Ove Skjold Hansen, Convoy 49  
 Tlf. 09 - 78 10 23

**Annonsekonsulenter:**  
 Peter Frank Vistoft..... 09 - 14 73 14  
 Remi Erik Bergen..... 05 - 15 55 14

Sidste frist for indlevering  
 af stof til næste nr. er:  
**28. september**  
 (udkommer uge 44)

**Eftertryk og teknisk kopiering af bladet er FORBUDT uden skriftlig tilladelse fra redaktøren.**  
 © Copyright Convoy Buddy CB Truckers Club Denmark

**Sats, montage og tryk:**  
 S.A.L.-Tryk - Box 1 - 9970 Strandby - 08-48 17 42

★ **INDHOLD** ★

SIDE:

Formanden har ordet..... 2  
 Mr. President speaking ..... 6  
 Redaktørens tiplad..... 10  
 Blade fra en truckers dagbog ..... 15  
 Ode til Presidenten ..... 17  
 Dansk vognmand i Schweiz..... 18  
 Dropper han leverpostejnen? ..... 20  
 Jamboree 1984 ..... 22  
 Lastbiler for millioner..... 29  
 Og så var der fodbold ..... 33  
 Fra håndsving til selvstarter ..... 34  
 Breve fra læserne ..... 36  
 Henriks version ..... 38  
 Mini Buddy ..... 40  
 Keep on smiling..... 42



**FORSIDEN:**  
**MR. TRUCK '84** blev Finn Jensen, Brande, bedre kendt som MR. BRANDIT.  
 Den nye BRANDIT-TRUCK er en VOLVO F 12 INTERCOOLER, GLOBETROTTER, med en drøm af en sleeper bag på (på størrelse med et almindeligt motelværelse!).

(Foto: Lars Bahl)

★ **FORMANDEN HAR ORDET** ★



**Vi vender grusomt tilbage!**

Så er det overstået for denne gang. Tilbage står kun at takke alle jer buddies, der for 5. gang gjorde den gnidningsløse afvikling af

vor årlige Jamboree muligt.  
 Ingen nævnt - ingen glemt. Men hvor var det fantastisk, for første gang at sidde i den varme formandsstol med det hold bag sig.  
 Det skal ikke være nogen hemmelighed, at jeg på forhånd var lidt nervøs for, hvordan det ville spænde af med undertegnede som nybagt formand. Nu bagefter kan jeg kun sige, at det gik meget bedre end jeg havde turdet håbe, fordi jeg havde et effektivt korps af buddies i ryggen.  
 Endnu engang: TAK SKAL I HAVE ALLE-SAMMEN! VI SES TIL NÆSTE ÅR.  
 Og så til selve Jamboreet. Det gik jo som det skulle, også selv om vi ikke satte ny publikumsrekord. 67.000 kom der i år mod 72.000 sidste år. Men O.K. vejret var heller ikke så godt, så det er måske grunden. Jeg ved godt der er mange, som hælder til den teori, at det bedste jamboree-vejr er let overskyet, så folk ikke tager til stranden. Det tror jeg nu ikke på. Jeg tror på højt og flot vejr med masser af solskin og mener at havde fået det bevist i år.

*Fortsættes side 4*



**Klubpresident:**  
 Convoy 01, Mr. President  
 Tlf. (05) 15 55 14



**CONVOY-SHOP**  
 Vejlevej 355 B  
 Bramdrupdam  
 6000 Kolding  
 Tlf. (05) 56 93 80

Åben hverdage  
 fra kl. 11.00 - 17.00  
 Lukket onsdag

**BESTYRELSEN:**

439 Edmund Andersen, FORMAND, Nyvang 11, 6052 Viuf .....	05-56 16 88
211 Allan Jensen, NÆSTFORMAND, Kragelundvej 38, Kragelund, 6330 Padborg .....	04-67 68 44
901 Peter Frank Vistoft, KASSERER, Nyvangsvej 52B, Havehuset, 5000 Odense C .....	09-14 73 14
1378 Bent Lycke Larsson, INDKØBSCHEF, Cypressvej 22, 2.th., 6000 Kolding .....	05-53 96 91
292 John Nielsen, Sofiendalsvej 92, Strib, 5500 Middelfart .....	09-40 17 31
45 Finn Mortensen, Martinsvej 11, 8751 Gedved .....	05-66 51 93
94 Niels Erik Mortensen, Prangerager 23, Bredballe, 7100 Vejle .....	05-81 42 15
678 Arne Thomsen, Gurrehaven 45, 3200 Helsingør .....	02-29 53 33
37 Johan Jacobsen, Herluf Trollesvej 205, 5220 Odense SØ .....	09-15 85 87

**SUPPLEANTER:**

46 Günther Wolff, Friggsvang 11, 6500 Vojens .....	04-54 01 63
202 Aksel Rasmussen, Gråkjærsvænget 31, 7000 Fredericia .....	05-94 32 64

**REVISOR:**  
 1158 Jens Brigsted, Vedelsgade 115, 1.sal, 7100 Vejle .....

**Revisorsuppleant:**  
 454 Bent Jensen, Muslingevej 6, 6710 Esbjerg V .....

**REDAKTØR:**  
 49 Ove Skjold Hansen, Tanderupvej 55, Tanderup, 5592 Ejby ..... 09-78 10 23

## FORMANDEN HAR ORDET

... fortsat fra side 2

Men rent bort set fra det, så spiller 5000 færre vel ikke den store rolle. Et eller andet sted måtte loftet for nye rekorder jo ligge. Og det ser altså ud til, at vi har stabiliseret os omkring de 70.000. Et tal der gør os til suveræne europamestre udi det dér med trucking.

Og vore udstillere var, bort set fra detaljer, også tilfredse. Så tilfredse, at vi allerede nu har solgt adskillige tusinde kvadratmeter til næste års Jamboree. Bedre kan det ikke være.

Lad mig samtidig benytte lejligheden til at takke vores mange udstillere for en fin

indsats. Det eneste problem, som vi desværre ikke kan gøre noget ved eftersom det er en åben udstilling, er at nogle ganske enkelte pakker deres stande sammen før Jamboreet officielt lukker kl. 18.00 søndag eftermiddag. Det er kedeligt for de nærmeststående kolleger, men der er altså en del som skal med færgen hjem, så de er nødt til at smutte en lille time før. Desværre, men sådan er det.

Hvad næste års Jamboree angår, så er planlægningen allerede i fuld gang. Og vær vis på en ting: VI VENDER GRUSOMT TILBAGE! Til næste år toner vi rent flag med fuld musik. Et ordentligt stort country-navn og endnu mere honky-tonk rund om på de

små scener. Vort Jamboree skal ikke alene være en transportudstilling, men også en musikfestival for en ellers overset genre herhjemme, nemlig countrymusikken.

Og så til sidst kan vi allesammen glæde os til at se det hele koncentreret i fjernsynet, underholdningsafdelingen til efteråret blænder op for Flemming la Cours udsendelse fra Jamboreen.

Endnu en gang: TAK TIL BUDDIERNE, TAK TIL UDSILLERNE, TAK TIL PUBLIKUM, TAK FOR DENNE GANG!

Edmund

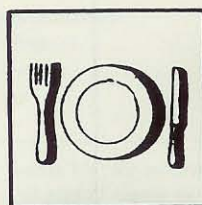

VELKOMMEN TIL

*Seggelund*

**CAFETERIA**

**SUPERMARKED OG SHELL STATION**

**Dana og Erik Petersen**

Hovedvej E3 - A10 - mellem Haderslev og Kolding

Telefon 04 - 56 11 09



Stort udvalg af kolde og varme retter til særdeles rimelige priser i Danmarks største landevejscafeteria



Baderum for chauffører til fri benyttelse



Chauffør-tavle hvor der opsættes telefonbesked



*Cafeteria åben:*

**Mandag - fredag** ..... 6.45 - 20.00

**Lørdag** ..... 6.45 - 15.30

**Søndag** ..... **Lukket**



I supermarkedet er der altid gode tilbud og stort udvalg af konserver, pålægsvarer og alt proviant til langturen.

## Gode transportkolleger!

Vort bestyrelsesmedlem Morten Dalgård deltog både i år og sidste år i jeres dommerkomité, og det er vi sådan set glade ved at deltage i (vi har også været glade for at deltage i Jamboreen i 1982 og 1983, og som tidligere nævnt var det også meningen, vi skulle have været med i '84, men p.g.a. andre dispositioner følte vi, at vi ikke kunne magte opgaven).

Desværre havde Morten Dalgård en ubehagelig oplevelse, da han skulle forlade pladsen, altsammen refereret i vedlagte kopi af brev.

Iøvrigt har vi altid fra de tidligere Jamboreer kunnet konstatere en udmærket orden hos publikum endda også taget i betragtning, at der altid har været god stemning på Jamboreerne, og det har vi beundret jeres organisation for og refereret videre til andre transportkolleger med en vis form for stolthed som deltager i jeres Jamboreer.

Desværre skete denne episode for Morten Dalgård, og vi kan nævne, at der fra andre gæster blev udtrykt bekymring over enkelte provokerende gæster, der ikke rigtig kunne styre deres optræden efter indtagelse af tilsyneladende for mange øller, som de vandrede rundt med i hånden.

FDL vil gerne følge traditionen op med at levere dommere, og vi vil også gerne komme med som gæster i Jamboreen og evt. som udstiller, men vil samtidig høfligt anmode jer om, at jeres ellers udmærkede ordensorganisation sørger for at episoder som Morgen Dalgård's oplevelser så vidt muligt undgås for fremtiden.

Iøvrigt vil vi selvfølgelig ikke give Convoy Buddy's organisation skylden for disse ballademagere, men vi føler sammen med Morten Dalgård, at jeres vagter på det pågældende sted og tidspunkt svigtede deres opgave.

Vi hører gerne nærmere fra jer vedrørende ovennævnte.

Med venlig hilsen

Foreningen for

Danske Langtursvognmænd

Richard E. Jensen, formand



Mr. President

## Honky-tonk og fornøjelsens bagmænd

Howdy, howdy folks! Sikke et Jamboree. Det var hammer down og så ellers derudad. 10-4 ingen fejl på det.

Jeg er som bekendt snart en moden mand. En moden mand der har set og prøvet lidt af hvert, som du kan læse om andetsteds her i Danmarks bedste klubblad, men aldrig har jeg været ude for noget lignende som dette års Jamboree. Det er ikke så meget selve Jamboreet jeg tænker på. Det var jo bare 10-4 som det plejer at være. Næ, det er buddiesne jeg tænker på. **HOLD KÆFT HVOR VAR I SIKRE OG EFFEKTIVE!** Der var virkelig ingen slingerfis i valsen. I kan bare det gylle, hvor dølen I så ellers har lært det henne?

Jeg har været med fra starten og jeg kender jer allesammen, men først i år gik det rigtig op for mig, hvor proffy I egentlig er. Modtag hermed en presidents varmeste tak. *I var fornøjelsens sande bagmænd!*

Okie-dokie det gik jo som det skulle altsammen. Den eneste smutter var ham der Wendel Atkins. Han smuttede sgu! Bare fordi han ikke fik lov til at stå og lire sine numre af ud i en bevidstløs køre. Nå, op i røven med sådan en primadonna, der har fået nykker bare fordi han er skide god på en guitar og bag et glas whisky. Men O.K. han kom sgu godt nok i presidenthænder, da den gamle her måtte gribe ind og forklare ham, at vi havde aftalt med TV, at hver gruppe i første omgang kun skulle spille fem numre. Og hvad gør stodderen så? Han tager sit kluns og går sin vej, selvom aftalen var, at han kunne spille ligeså tosset han ville bagefter, når alle havde været på scenen med 5 numre.

Det er sgu ikke for ingen ting, han spiller sammen med THE NOMADS. Det er sgu en køn samling beduinerne, der bare rasler fra

sted til sted. De skulle hellere kalde sig for smutterne, THE SMUTTERS.

Nå, op i røven med det, den slags er jo til at købe for penge og det er sikkert ikke en gang gået op for dem endnu, at det var i Good Old Denmark, de spillede.

Sket er sket og der er slet ingen grund til ærgelse. Vi fik jo pisket stemningen helt i top alligevel. Og I kan tro det var lækkert at stå oppe på scenen og se det dejlige publikum. For en gang skyld mangler jeg ord. Og jeg kan heller ikke finde på nogen nye til at beskrive den fornemmelse det var at stå der med Tony Donvil og Country

Buddies i ryggen og det store publikum foran. Bedre fødselsdagsgave kan en president ikke ønske sig.

Næste år skal vi sørge for at dette ikke gentager sig, selvfølgelig. Og så skal vi også have lavet noget mere honky-tonk rundt om på pladsen. Det er ikke alene det sjoveste. Det er også det bedste. Og det er jo det vi allesammen vil se!

Endnu mere honky-tonk til næste år, good Buddies!

The one and only  
Mr. President



# Polartrucking

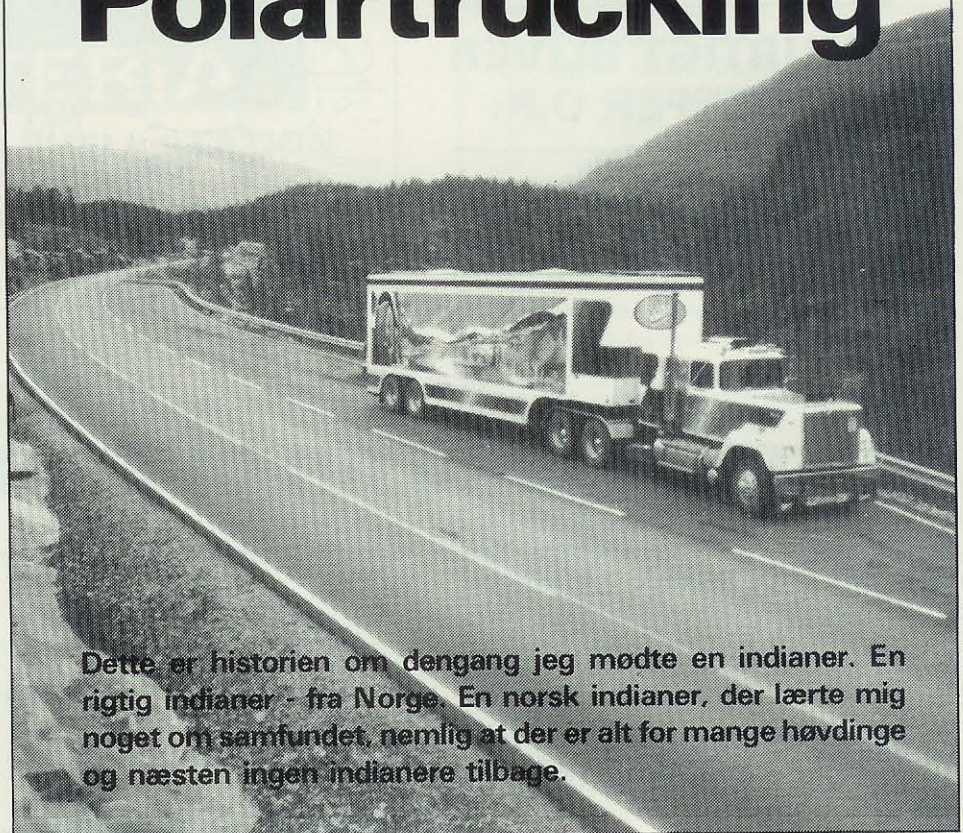

**Dette er historien om dengang jeg mødte en indianer. En rigtig indianer - fra Norge. En norsk indianer, der lærte mig noget om samfundet, nemlig at der er alt for mange høvdinge og næsten ingen indianere tilbage.**

Jeg gungrede derudad eller rettere deropad i min nye overlækre Mack. Jeg var på vej til Nordnorge. Langt nord for polarcirklen skulle jeg demonstrere balloner for en udvalgt skare.

Helt ærligt kan jeg nu bagefter godt indrømme, at jeg troede, de kørte kælk deroppe. Jeg troede sgu ikke de havde noget at bruge dæk til. Med al den sne skulle de vel glide på fælgene. Det måtte sgu da være meget billigere.

Men jeg blev klogere. Meget klogere.

Ikke kun på det med dækkene, men også på livet eller rettere samfundet under mit besøg nord for polarcirklen.

Men det vender jeg tilbage til lidt senere.

Først skulle jeg altså derop, og det er sgu sin sag, når man er vant til betonstrassen. Ikke fordi de ikke har veje deroppe. Det har de godt nok. Men det er grusveje. Og grusveje kan da være meget gode, hvis de ikke ligger i bjergene og hvis man ikke skal køre på dem. Men det skulle jeg som sagt.

## BUSSER OG BALLONER OG FUNKTIONÆRTRUCKERE

Langsomt tøffede jeg deropad og tænkte, at udsigten måtte jeg nyde på billederne, når og hvis jeg kom hjem igen. Jeg kørte i et tempo, der er en president uværdigt, men jeg var bange for at få skrammer i mit sølv-tøj. Så jeg tog det helt roligt. Og havde forresten også god tid.

Da jeg ankom på pladsen - en stor stenmark med lidt gule græsdukke og evig sne i hjørnerne - ventede der mig en større modtagelseskomité af busejere.

Okie dokie tænkte jeg, funktionærtruckere har da også deres berettigelse. De kan være ligeså gode som os andre (næsten!) og under alle omstændigheder bruger de ligeså mange dæk.

Jeg hilste pænt på dem. Så pænt jeg nu engang har lært. Og de lærte hurtigt at sige »Okie Dokie« på norsk. Det er noget med at man piver i stemmen i slutningen af hvert ord eller sætning. Norsk er slet ikke så svært, faktisk. Man skal bare huske falssetten til sidst. Det er klar fistel!

Og mens jeg gik rundt og pakkede dytten op, så fulgte tophuerne interesserede med rundt og snakkede på deres fistelsprog om:

- Oppe på fjælla og neé i bygda!

Og jeg sagde bare: - Okie Dokie.

Og så gentog de på deres fistelsprog.

Til sidst gik vi allesammen bare rundt og sagde Okie Dokie på fistelsprog. Det var altså først, da vi allesammen havde fået nogen bajere. Men alligevel.

De er sgu ret lærenemme de nordmænd, når først de har fået et par genstande ind under tophuen.

## SCOOTER-JONES

Jeg havde gået der et par dage og snakket fistel, da der pludselig skete noget. Noget helt fantastisk, der skulle bekræfte alle mine fordomme og ikke ændre mit liv en tøddel, men tværtimod gøre det rigere.

Tværs gennem hele lortet kom der et køretøj bragende så fjeldet slog gnister og det gule græs fløjtede om ørene på mig.

Køretøjet var en mellemting mellem en vandcykel og en Vespa. Og overskrævs på det sad en blanding af en indianer og kineser iført tyk pels, mokkasiner og en besynderlig christianiatophue.

Da han havde fået stoppet sit besynderlige køretøj med et smæld mod klippegrunden sprang han af og råbte:

- Hei, mr. President og velkommen til mit land. Det er os en stor ære, at en mountain-man som dig besøger vore territorier.

Mit land og vore territorier? Hvad fanden bilder den vandscooter-flipper sig ind, tænkte jeg.

- Du ser overrasket ud mr. President, men tag det helt roligt. Vi er dine venner og vi har læst meget om dig i svenske blade. Jeg er same eller lap som det hed i gamle dage og det du nu befinder dig i er ikke Norge, men Lapland eller Sameland, som vi helst vil kalde det. Jeg er kommet for at hente dig og



bringe dig til min boplads.

Jeg må have set helt nosforstørret ud, som jeg stod der mellem funktionærtruckere der snakkede fistel og pludselig fik besøg af en indianer fra forrige århundrede på en Vespa-vandcykel, for min nye ven fortsatte sine forklaringer:

- Vær ikke bange mr. President. Vi er dine venner som sagt og vi havde ventet dig. Vi ved du er en stor beundrer af vores kultur som er i slægt med indianernes og du vil gøre os en stor ære, hvis du besøger vore boplads. Mit navn er Jon og dette er min snescooter, som vil bringe os sikkert til vor boplads.

Det var satans, tænkte jeg, er de flippere virkelig i familie med indianerne. Norske indianere? Det havde jeg godt nok aldrig hørt om, så det måtte jeg hellere undersøge nærmere.

- Okay, Scooter-Jones jeg skal lige have mit mountain-dress på og lukket biksen, så er jeg med på et sving.

- Fint mr. President, så vender jeg scooteren imens.

Jeg tacklede geschæften af og klædte mig om i mit mountain-dress.

## PÅ RENKÆLK

Da jeg kom ud af kabinen var Scooter-Jones ved at gå på røven af benovelse.

- Hvor fantastisk, hylede han på sit fistelsprog. Du får en stor modtagelse på min boplads. HB'en vil flyde i stride strømme som en våreulv, når de ser dit dress. Men nu skal du høre mr. President. Ikke så langt herfra, der hvor sneen, den evige sne, begynder har jeg min renkælk stående. I kælken ligger en stor varm pels og en skindhue. Når vi kommer derud til skal du iføre dig det, for det sidste stykke gennem sneen bliver meget koldt. Meget koldt.

Hold kæft mand, tænkte jeg, skal vi helt til Nordpolen eller hvad, og hvad dølen er det for noget, det der HB, han snakker om?

Videre kom jeg ikke i mine tanker, for nu gjaldt det om at holde fast.

Aldrig har jeg været ude for noget lignende. På kombineret vandcykel og scooter gik det over stok og sten på vej mod Nordpolen eller den evige sne som Scooter-Jones kaldte det. Der kunne al min snak om norske grusveje og sølv-tøj godt gå hjem og lægge sig.

Da vi havde hamret på klokkeværket (jeg tænkte meget på kulmulen derhjemme!) en halv times tid, nåede vi endelig sneen. Og meget rigtigt lige på kanten af sneen holdt der en lang kælk. Nede i kælken lå der masser af skind og huder og under dem en stor pels og en hue, som jeg blev iført.

Se, nu blev det straks meget bedre. Jeg blev puttet om bag i kælken og så gik den vilde jagt. Nu var det pludselig blevet behageligt at køre scooter. Vi fes derudad og jeg havde det som dengang jeg var dreng i Frederikshavn om vinteren.

## SÅ FOR SATAN

Det var skide skægt og jeg tænkte på at anråbe Scooter-Jones for at spørge om ikke jeg måtte prøve at styre, da han pludselig standsede maskineriet med et par prut.

Hva' fanden var nu det for noget?

- Sorry, mr. President, sagde han, da vi holdt helt stille i det meget hvide og øde landskab. Men du har vel ikke lidt rødsprit på dig.

- Rødsprit?, spurgte jeg og tænkte på rødhuder og ildvand.

- Ja, rødsprit til kaburatoren.

- Nå, kaburatorsprit, åndede jeg lettet op. Nej desværre. Men du har vel ikke et glas vand på dig. Jeg har nemlig fået hovedpine, fortsatte jeg i samme tone.

- Det er ikke noget at spørge med mr. President. Situationen er ret alvorlig. Der er meget langt til de nærmeste mennesker og her er masser af ulve og jeg har ikke fået mit gevær med.

- Er her også bjørne, stammede jeg og syntes pludselig min pels var alt for tyk.

- Ja, her er masser af bjørne, drillede Scooter-Jones, men det rører vel ikke en mountainman som mr. President?

- Nix makker, løj jeg.

- Problemet mr. President, er at vores kultur lider under den samme sygdom som jeres: vi er alt for mange høvdinge og alt for lidt indianere, forklarede Jones, mens han vippede scooteren om på siden for at få liv i den igen.

Jeg så helt uforstående ud.

- Du vil forstå, når du kommer til vores boplads, fortsatte han. Tidligere var det sådan, at vi kunne regne med, at den der fyldte benzin på scooteren også sørgede for at fylde rødsprit på. Men sådan er det ikke længere. Alle tror alle gør det, men ingen gør det i virkeligheden. Og nu står vi altså her.

Ja, det skulle jeg dæleme love for vi gjorde. Midt ude i ødemarken med en vandcykel, der troede den kunne køre i sne. Heldigvis var her midnatssol, så det blev ikke mørkt det første halve år, men alligevel . . .

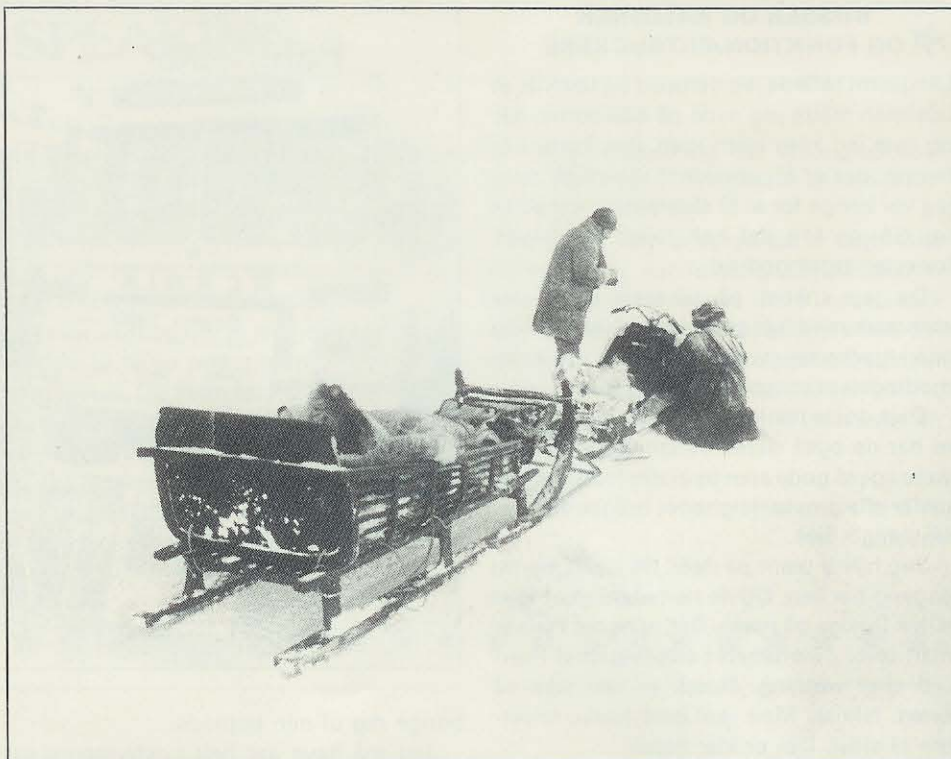

Fortsættes. . .

*Pludselig satte motoren ud og der stod vi så midt i det snevide helvede. Nu var gode råd ikke alene dyre, men også nødvendige. . .*

\*\*\*\*\*

# Tak gutter..!!

*Tak for hyldesten - opmærksomheden - gaverne og det hele. Tak for I kom og gjorde dagen festlig for mig. Spar kræfter gutter - 10 år går hurtigt.*

Mr. President



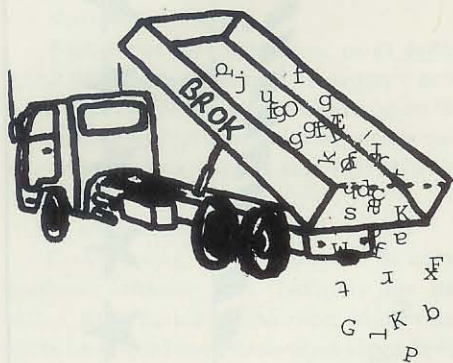

## Farvebilleder i Break 19

Opmærksomme læsere vil opdage, at der er farvebilleder i dette nummer af BREAK 19. Vi venter spændt på læsernes reaktioner!



## Jamboree i TV

Som bekendt var der optagelse med TV på Jamboreen i år. Denne optagelse vil blive sendt i et 40 min. program engang i SEPTEMBER måned, så gå programmerne godt efter . . . det er tvivlsomt, at vi her i bladet kan nå at bringe datoen.



## Øl-bærer

MR. CARAVAN hørte under Jamboreen, at BIG BULLET var slømt bekymret for, at GEOGIA BOY en dag skulle miste tænderne. Hvorfor? Jo, så er der jo ingen til at bære øl ind!!



## Danske vognmænd

På et konstituerende møde på Nyborg Strand den 18/8 - 84 blev vognmand Ivan Thrane, Vordingborg og hidtil formand for DVA, Danske Vognmænds Arbejdsgiver-sammenslutning, valgt til formand for den nye sammenslutning DANSKE VOGN-MÆND, der er en sammenlægning af de to hidtige foreninger LDV, Landsforeningen Danske Vognmænd og DVA.

I næste nummer håber vi at kunne bringe et interview med den nye formand, der officielt tiltræder den 1. januar 1985.

## Nu kommer der kiosker på de danske motorveje

Trafikminister Arne Melchior har netop givet grønt lys for, at der kan etableres kiosker, mindre cafeterier eller lignende på 26 rasteplasser langs det danske motorvejsnet.

På god privatistisk vis er der udskrevet en konkurrence, hvor alle interesserede kan komme med gode forslag, hvorefter Vejdirektoratet udtrækker vinderne. I bedømmelsen indgår både stedets serviceniveau og udseende.

De heldige får så selv lov til at opføre kiosken, og hvis man er smart, laver man kiosken, så den kan flyttes, for kontrakten gælder kun i tre år. Der skal iøvrigt betales en pladsafgift på kr. 5.000,- om året.

Men det er kun starten, hedder det i en meddelelse fra Vejdirektoratet. Når det danske motorvejsnet er endnu mere udbygget, er det meningen, at der også skal etableres benzinstationer og restauranter. Om det så bliver på samme vilkår, oplyses ikke.

Vejdirektoratet forventer, at de 26 udvalgte rasteplasser, som er vist på kortet, er forsynet med kiosker inden årets udgang.



## Pas på!

Hver dag dræbes der 400 mennesker i trafikken i de såkaldte OECD-lande, dvs. de vestlige industrilande. Fra 1960 til 1980 blev 2,8 millioner mennesker dræbt i trafikken i OECD-landene.

Hjerte-karsygdomme og kræft er den

hyppigste dødsårsag i de vestlige industrilande. Men på en suveræn 3. plads kommer trafikulykkerne, der dagligt kræver 400 menneskeliv.



## Mere diesellole i tanken ved grænsepassage i EF

Europa-Parlamentet har enstemmigt tilsluttet sig EF-forslaget om, at lastvogne må have op til 200 liter brændstof i tanken uden at løbe ind i hverken indførselsgrænser eller krav om momsbetaling ved de indre grænser i EF.

Indtil nu har flere lande haft begrænsninger, og EF har ikke kunnet få presset mængden af tilladt brændstof højere op end til 50 liter - selv om en række lande har tilladt mere.

Nu har Europa-Kommissionen imidlertid fremsat forslag om 200 liter - og selv om der i Europa-Parlamentet var utilfredshed med, at der stadig skal være en grænse - der vil give samme anledning til kontrol, som den lavere grænse på 50 liter - gav Parlamentet enstemmig tilslutning.

Dette hænger sammen med, at det var Parlamentets sidste samling før valget. Ved valget falder samtlige forberende arbejder bort med det resultat, at Ministerrådet skal vente på at Parlamentet fremsender et nyt synspunkt. Efter at Europa-Kommissionen nu har tøvet i 10 år med at fremsætte forslaget om en forhøjelse til 200 liter, har Parlamentet villet sikre, at Ministerrådet ikke behøver vente på det nyvalgte Parlament.



Ak ja, så slås man igen med turisterne, der på amatøragtig vis ligger og flyder i landskabet med campingvogne, både o.s.v.



## CONVOY 1774

gift med BIRGIT d. 23.-6.-84 i Sahl Kirke:  
TILLYKKE NIELS! - TILLYKKE MED MIG!

Birgit

*Ovenstående er vi blevet anmodet om at bringe, og så gør vi selvfølgelig det . . . Samtidig vil Birgit godt bringe en tak til*

*følgende:*

Niels Pedersen & Sønner, Aalborg - Lindy Jensen, Nr. Sundby - Brd. Mikkelsen, Vin- derup og Nordjysk Spændbeton, Aalborg - samt en særlig tak til »Rytter-Per«, Herning, Finn og Robert (Convoy 831).

*. . . og lad os så lige tilføje, at der er dæl'me stil over det, når Buddy'erne endelig får sig taget sammen til at fri. . .!*



*Fire lastbiler dannede espalier, da brudeparret forlod kirken.*



*Meget, meget romantisk . . . turen foregik i åben hestevogn med firspand. Bemærk det forelskede blik, bruden sender sin gom. . .*

## Bryllup og barkedåb

For en gang skyld i god tid: d. 2-9-84 siger Convoy 240, Highway Kid (Peter) JA (forhåbentlig!) til ULLA.

Samtidig bliver der holdt barkedåb over deres splinternye MINI-trucker, som kom til verden d. 28-6-84.

Vi har iøvrigt ladet os hviske i øret, at den nye verdensborger kommer til at lyde navnet KENNETH.

Tillykke med det hele!



## Bryllup

En anelse forsinket måske, bringer vi de bedste lykønskninger til Convoy 38, Edward Friis og Marianne som blev gift d. 1-4-84 (det var IKKE aprilsnar).

Vi synes, det skulle i bladet nu, inden deres sølvbryllup (!).



## Bryllup og barkedåb

CONVOY 950, Hans Jørn Lassen, er blevet gift d. 4-8-84. Vi har desværre ikke navet på BRUDEN, men vi formoder det er en dame, da der samtidig blev afholdt *barkedåb* over ikke mindre end to af deres børn, nemlig MARIA og MICHAEL, hvilket var henholdsvis deres børn nr. 10 og 9 (de har åbenbart ikke fjernsyn i den familie!). Tillykke med det!



## Apropos bryllupper, fødsler og barkedåb

Der hersker tilsyneladende en udbredt tendens blandt medlemmerne til at få børn og gifte sig.

Af hensyn til klubbens image samt renommé, anmoder vi herved medlemmerne høfligt, men bestemt, om at dette forhold bliver ændret, således at man FØRST gifter sig, og SÅ får børn (efter de obligatoriske 9 måneders leveringstid!)

Selvfølgelig kan vi da godt se den økonomiske gevinst, ved at holde to så store fester på samme tid . . . men det ser bestemt ikke godt ud, at vi den ene gang efter den anden må bringe notitser om bryllupper og barkedåb, afholdt samtidigt.

Vi vil således hermed indskærpe medlemmerne, at de holder sig i skindet, indtil de har fået ordnet formaliteterne i kirken.

*Redaktøren*

P.S. . . . og så modtager vi selvfølgelig gerne meddelelser om bryllupper, barkedåb, fødsler, fødselsdage, jubilæer o.s.v. fra medlemmerne . . . gerne med fotos, som bliver returneret.



Klip fra Fyns Stiftstidende

## Chauffør NAM-NAM

Til travle mennesker, der sætter pris på ordentlig middagsmad, men gerne vil lettes i den daglige holdning, har Faaborg Middagsretter netop udviklet en ny serie dybfrostretter. De sælges i portioner på 300 gram, hvilket er en størrelse, der passer de fleste - for 300 gram udgør et rigeligt måltid for en person. Serien henvender sig altså lige så vel til enlige som til familier med og uden børn.

Produkterne omfatter forløren skildpadde, boller i karry, spaghettisovs med oksekød og millionbøf, og i retterne indgår gode råvarer, bl.a. fra firmaets eget slagteri. Retterne er i praktisk kogepose, der kun kræver omkring 15 minutters opvarmning, inden maden er klar til servering.

Faaborg Middagsretter, som også leverer godt halvdelen af danskernes forbrug af færdiglavede supper, kød- og melboller og en række andre færdige madvarer, er gået ind på dybfrostmarkedet for sådanne retter på grund af stigende efterspørgsel.

Herhjemme har 60 pct. af husstandene fryser og 33 pct. kombineret køl/frys, og de fleste har altså mulighed for at have et lille lager af frosne retter - enten som reserve eller fordi de ønsker at bruge mindst mulig tid i køkkenet på travle dage.

I introduktionsperioden er de særligt fordelagtige tilbud på de nye retter, og man kan få et hovedmåltid med rigeligt kød for ca. 10 kr.



## Fremgang for M.A.N. lastvogne

Det danske importselskab for M.A.N. og M.A.N.-VW lastbiler, fa. M.A.N.-VW Last og Bus A/S i Padborg, har et tilfredsstillende regnskabsår bag sig. Med et totalsalg på 256 enheder mod 164 enheder året før og med en omsætning på ca. 100 mill. kr. blev det til en betragtelig stigning.

Gennem udbygning af importselskabet og ved hjælp af et velfungerende forhandler- og servicenet er det lykkedes at stabilisere markedspositionen. Også fremover vil man arbejde for en rolig og stabil udvikling af forhandler- og serviceorganisationen.

Åbningen af en M.A.N. filial i Århus er en yderligere forbedring af servicen for M.A.N. og M.A.N.-VW lastvognene. Også i det stor-københavnske område arbejdes der på etablering af et lastvognscenter.

Sidst har M.A.N.-VW Last og Bus A/S opnået en kontrakt med Hærens Materielkommando om leverance af mindst 650 stk. 4-hjulstrukne køretøjer af typen M.A.N.-VW 8.136 FAE.

# Hurtigere over grænserne - fup eller fakta?

Hvis man har prøvet at stå i kø ved en europæisk paskontrol og spurgt sig selv, om det kan være meningen med et europæisk fællesskab, vil man glæde sig over en ny resolution, de ti regeringer netop har vedtaget i EF's Ministerråd.

Den handler om, hvordan vi får lempet grænsekontrollen for personer, der vil fra ét EF-land til et andet.

I sidste ende bør det være sådan, at »samtlige statsborgere i Fællesskabets medlemsstater frit kan passere de indre grænser«. Men dette mål skal nås »uden at gøre indgreb i de kontrolforanstaltninger, der er nødvendige af sikkerhedshensyn«.

Ministerrådet erindrer også om det fælles EF-pas, som Danmark sammen med de fleste andre EF-lande indfører fra 1. januar 1985. Ministerne mener, at »udarbejdelsen af et ensartet pas vil kunne lette den frie bevægelighed for medlemsstaternes statsborgere«.

Juridisk konsulent i Justitsministeriet

Karsten Hagel-Sørensen, betegner resolutionen som et stort kompromis, der begrænser sig til at opregne en række hensigter.

I et svar til folketingets Markedsudvalg skriver udenrigsministeren, at han ikke finder, at resolutionen kan berøre den succesrige nordiske pasunion. Dertil er den med sine hensigtserklæringer for vag, mener ministeren.

## KONTROLLEN LETTES

De danske myndigheder er med på at lette kontrollen ved EF's indre grænser, f.eks. ved den dansk/tyske grænse, men det må ske, uden at Danmark tilsidesætter sine forpligtelser overfor den nordiske pasunion. Der er altså tale om en balancegang.

Justitsministeriet har endnu ikke taget kontakt til de øvrige parter i den nordiske pasunion, men vil gøre det, hvis EF-samarbejdet gør det nødvendigt.

Chauffør Nyt nr. 6 - 83/84



## Bødekatolog for overtrædelse af køre- og hviletidsbestemmelserne

Vi iler med at offentliggøre Justitsministeriets bødekatolog for overtrædelse af EF-forordningerne 543/69 og 1463/70. Offentliggørelsen sker uden ansvar for ændringer og forhøjelser, som måtte være indtruffet efter redaktionens slutning.

Vejledende bødetakster:	Chauffør	Vognmand
Uafbrudt køretid . . . . .	400	1.000
Daglig køretid . . . . .	400	1.000
Ugentlig køretid . . . . .	400	1.000
Daglig hviletid . . . . .	400	1.000
Ugentlig hviletid . . . . .	400	1.000
Manglende kontrolbog ved AETR . . . . .	300-1.000	1.000-2.000
Ikke installeret fartskriver . . . . .		1.000
Ikke benyttet fartskriver . . . . .	300-1.000	1.000-2.000
Manglende installationsplade . . . . .		600
Manglende plomberinger . . . . .		600
Manglende periodisk 2-års eftersyn . . . . .		600
Dobbeltmarkering (ikke udskft. diagrammark) . . . . .	300-1.000	600-2.000
Indgriben, manipulation med fartskriver . . . . .	1.000	2.000
Udlevering af diagrammark . . . . .		600-2.000
Opbevaring af diagrammark . . . . .		600-5.000
Kørsel på andres diagrammark . . . . .	300-1.000	1.000-2.000
Medbringelse af diagrammark . . . . .	300-600	1.000-2.000
Reparation ved driftssvigt . . . . .		1.000
Markering ved driftssvigt . . . . .	500-1.000	0-2.000



*Klip fra Chauffør Nyt nr. 3 - 1984*



MILANO LEIF (den smukke herre på billedet, med cigaren skruet ind i ansigtet), går minsantén hen og fylder 50 år d. 4-11-84. Vi ønsker tillykke med det pæne, runde tal . . . og håber, han g'ir en lille én. . .!



## Stor militærordre til M.A.N.

H.M.A.K. har besluttet at vælge M.A.N. til en ordre på ca. 650 stk. lette terrængående køretøjer. Levering af prototyperne finder sted i efteråret 1984, de seriemæssige leverancer påbegyndes i 1985.

Ordren har en værdi af ca. kr. 160 mill., hvortil kommer opbygning, forskelligt ekstraudstyr samt reservedele.

Typen, som M.A.N.-VW Last og Bus A/S, Padborg skal levere, er en militærudgave af den civile MT model 8.136 FAE 4x4. Den 6 cylindrede M.A.N. dieselmotor yder 100 KW (136 HK/DIN). En synkroniseret 5 trins gearkasse samt fordelergearkasse med terrængear overfører kræfterne til de to drevne aksler.

Forsvaret anvender i forvejen M.A.N. 40.400 DFT som trækraft for sine blokvogne.



## EF's køre- og hviletidsregler skal ændres inden årets udgang

EF's transportministre har besluttet at ændre køre- og hviletidsbestemmelserne - og at det skal ske inden årets udgang. De gældende regler blev indført for 15 år siden, og man skønner, at der er behov for større fleksibilitet.

Det sandsynlige er, at de nye regler vil åbne mulighed for, at en chauffør må køre en time mere på en dag, samtidig med at køretiden pr. uge sættes tre timer ned fra 48 til 45 timer - eller rettere 90 timer på to uger. Dette oplæg skal nu først drøftes med arbejdsmarkedets parter og oplægget er mindre præcist end her nævnt.

Andre ting er der enighed om allerede - som f.eks. at reglerne skal gælde ikke blot for ansatte chauffører, men også for vognmændene selv og eventuelle »gode venner«, der kører gratis! De skal også gælde vogne, der kører firmaets egne varer. Køre- og hviletidsreglerne er for EF ikke blot et spørgsmål om at beskytte chaufførerne, men også et spørgsmål om vejsikkerhed.

Der er også enighed om, at ændringerne skal øge landevejstransportens effektivitet, materieludnyttelse, fleksibilitet, sikkerhed og arbejdsvilkår.

Fra Frankrigs og andre socialistiske landes side har der været ønsker om også at indføre en vis maksimal arbejdstid (fordi grænsekontrol og aflæsning jo også er arbejde), men Danmark har trukket sin hellige ko rundt i ringen, så alle er nu klar over, at man må respektere arbejdsmarkedets parters ret til at sætte en højere arbejdstid.

Embedsmændene skal nu inden nytår, komme med forslag til nye regler. De skal følge følgende retningslinier:

- mere fleksibel køretid
- kortere egentlig køretid
- længere egentlig hviletid med mulighed for opdeling
- øget daglig hviletid med mulighed for opdeling
- særlige regler for visse former for transport
- forbedring af kontrolreglerne

Endvidere skal man undersøge mulighederne for at indføre retningslinier vedrørende arbejdstiden!

Men som nævnt har man allerede klareret forestillingen om, hvor man skal ende:

I stedet for 8 timer daglig køretid med mulighed for 9 timer to gange om ugen - men ialt 48 timer på en uge og 92 på to

uger, regner man med op til 9 timer daglig med mulighed for 10 to gange om ugen - men højst 45 timer (5x9) på en uge - og følgelig højst 90 på to uger.

Det bliver altså muligt at klemme den nye maksimale køretid ned på ugens fem første dage.



**TRUCKER JAMBOREE** - Convoy Trucker Jamboree finder i år som tidligere år sted på Odense Dyrskueplads, og det bliver i dagene 26. til 29. juli. Cirka 14 dage efter er der Trucker Festival. Den finder sted på den anden dyrskueplads, nemlig den i Roskilde, og den løber af stabelen i dagene d. 10.-12. august. Cowboy Truck Show'et på Jyllandsringen afvikles i dagene d. 22.-24. juni.



## Justitsministeren foreslår nye hastighedsgrænser

80 km/t på motorveje, uændret 70 km/t på landeveje og 50 km/t i byerne, hvis der ikke lokalt er fastsat en højere hastighed. Sådan lyder det forslag som justitsministeren fremsatte i folketinget den 22. maj gældende for lastvogne over 3.500 kg. For busser er hastighederne 90 km/t på motorveje, og 80 km/t på motortrafikveje. Der er ingen specielle grænser inden for byområde.

Forslagene bygger på en betænkning, som vi tidligere har skrevet om i *Chaufførnyt* og begrundelsen for at sætte hastigheden op på motorveje er ifølge forslaget at lokke så mange som muligt over på de mere trafiksikre motorveje.

For personbiler foreslår ministeren, at hastighederne skal være 120 km/t på motorveje, 90 km/t på motortrafikveje, 80 km/t på landeveje og 60 km/t i byerne.

Desuden vil Arne Melchior også have ændret køre-uddannelsen. Hvis det står til ham og hans forslag, så skal uddannelsen fremover »fokusere på at gøre eleverne fortrolige med de faglige situationer i færdslen og årsagerne til trafikuheld«, som det hedder i forslaget. Desuden skal den praktiske del begynde på lukkede baner.

Forslaget blev som nævnt præsenteret den 22. maj og det forventes, at det kommer til førstebehandling efter folketingets sommerferie.

## Hjælp Vejdirektoratet med at gøre hovedlandevejene bedre!

Danmark har et moderne hovedlande-vejsnet på 4.600 km. Vejdirektoratet og de lokale vejvæsener bestræber sig på at kontrollere, at alt er i orden, så trafikanterne kan færdes sikkert, hurtigt og komfortabelt.

Men det er svært at sætte sig i trafikanternes sted. Kun trafikanterne kan fortælle, om forholdene er tilfredsstillende.

Derfor beder vi Dem skrive eller ringe til Vejdirektoratet, hvis der er forhold på

hovedlandevejsnettet, som De er utilfreds med.

Vejdirektoratet vil i 1984 gøre en særlig indsats for at hjælpe med at løse Deres problem.

Vi har ikke penge til større ombygninger eller vejudvidelser, men vi tror, at mange problemer kan løses med små midler.

Nedenfor er nævnt nogle af de ting, der måske har generet Dem.

# HYWEMA®

Mobilt løfteanlæg med separate løftere, der griber under hjulene.

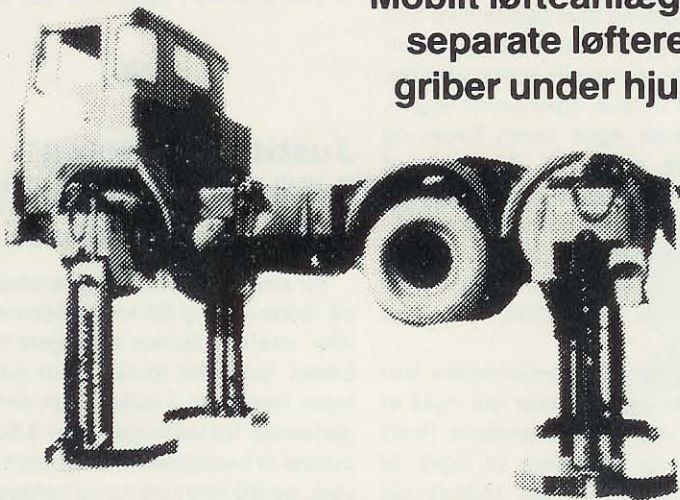

- Mobilt og variabelt løfteanlæg for lastbiler og busser.
- Optimal udnyttelse af reparations- og service-stederne.
- Et HYWEMA-anlæg giver adgang fra alle sider og passer til alle arbejds højder.
- Til alle reparations- og servicearbejder under køretøjet, såvel i service-hallen som udendørs.
- Fortræffeligt som løfteanlæg i vaskehaller og i forbindelse med undervognsbehandling.
- Sikkert og gennemprøvet i over 15.år i Tyskland og i mere end 25 andre lande, herunder Danmark.
- Kraft: 380 Volt, 35 amp.
- Anlægget kan leases.
- Rekvirer brochurmateriale!



**ERLING GAD A/S**  
Handels- og Ingeniørfirma

Hovedkontor:

Agenavej 31, 2670 Greve Strand  
Telefon 02-60 10 00

**DØGNSERVICE:**  
Telefon 02-60 12 21



### Vinterveje

Er der steder, hvor De har konstateret, at vejen er særlig glat eller steder, hvor sne-rydningen i forhold til andre steder er mangelfuld.



### Vejarbejder

Er der vejarbejder, som De synes burde afmærkes bedre, eller hvor trafikafviklingen kunne forbedres.



### Sikkerhed

Er der steder, hvor De følte Dem usikker, måske fordi vejstriberne var utydelige, der var huller i kørebanen eller manglende autoværn.



### Skiltning

Er der steder, hvor De ikke kunne finde vej, fordi der manglede skilte, eller fordi skiltene ikke kunne læses.



### Trafikafvikling

Er der steder, hvor De ofte kører i kø, eller lyskryds, hvor De venter alt for længe. Har De en idé til, hvordan man uden de store udgifter kan afhjælpe problemet. Måske skal lysreguleringen justeres.

Har De et problem, skriv til Vejdirektoratets Informationstjeneste, Havnegde 27, Postboks 2169, 1016 København K.

SNURRE - truckeren, der bare kan alt det dér - vender her frygtelig tilbage,  
efter forfatterens velfortjente sommerferie!

# Blade fra en truckers dagbog

eller: Snurres forunderlige oplevelser



Enhver lighed med afdøde og nulevende personer er nøje tilstræbt!



*RESUME - for de kvajpander, der først for nylig har lært at læse - eller for de småleho'eder, der først NU har fået meldt sig ind i Kolbøtteklubben... æh, CONVOY-klubben - eller for de oggenokker, der ikke før har GIDET at læse SNURRE:*

*SNURRE - truckeren, der er fræk som en slagterhund, og slipper godt fra næsten alting - er blevet sparket ud af sit firma, måske lidt fortjent, da han hældte 5 liter BRUGT motorolie i vognmandens brevkasse.*

*Ved rent held får han få timer efter arbejde ved F.U.P.-Trans i Esbjerg, hvor han på rekordtid får drevet speditøren PETER til vanvid - og på lige så kort tid er blevet lettere smålun på kontorpigen LIS.*

*SNURRE er nu på vej til Frankrig, og har mødt en af sine tidligere kolleger, SVEND RAKET, som ligeledes skal til Frankrig.*



## Kapitel 5

Vi krængede dytterne ind på toldområdet. Svend Raket kom halsende over til mig, da vi havde fået parkeret. Han var allerede toldlukket, så han kunne køre over i transitsporet, medens jeg først skulle toldbehandles.

Svend logrede nærmest.

- Hold da kæft, mand... jeg kan godt nok ikke glemme, at vi begge skal til Frankrig... det er bare OLGA...!

Jeg grinte til ham.

- Ja, du er vel nok heldig, sådan at få lov til at komme med far i byen...!

Svend var helt overstadig.

- Jeg gi'r en lille ting til halsen, når vi kommer til Denekamp, forkyndte han.

- En LILLE ting?, sagde jeg forundret, - hvorfor fa'en ska' det være så surt... hvorfor kan det ikke blive en ordentlig MOPPE-DRENG?

- Næh-tak, svarede Svend, - jeg husker tydeligt sidste gang vi to delte en flaske... jeg var syg en hel uge efter!

- Ja-ja, min dreng... jeg har sagt det før: Hvis man ikke kan tåle at drikke, skal man lade være, sagde jeg formanende til ham med løftet pegefinger.

Omsider var vi færdige med papirarbejdet, og kunne få startet op. Svend masede sig selvfølgelig foran mig igennem udkørslen, men jeg tænkte: Lad dog barnet!

Fem minutter senere var vi igennem pas-kontrollen på selve grænsen, så nu gik det så bare derned af. Da jeg var kommet op i 10. gear, skubbede jeg et kassettebånd ind i spilledåsen, skænkede en kop kaffe, og greb MIK'en.

- Hva' med at se at få flyttet den gamle rustbunke ud i nødsporet, så vi i de STORE biler kan komme forbi?, spurgte jeg drillende. Jeg kunne næsten høre Svend skære tænder.

- RUSTBUNKE...! Hva' fa'en bilder du dig ind... den er kun godt et år gammel, og kan til hver en tid æde sådan en 142, der ikke engang er kørt til endnu!, brusede han op.

Svend Raket, der ikke har fået sit tilnavn for ingenting, lå en nålsbredde under 100, men jeg besluttede at drille ham lidt. Jeg trådte sømmet i bund, og halede langsomt ind på ham. Da jeg var ca. 10 meter fra hans bagsmæk, trak jeg ud i overhalingsbanen med 110. Svend opdagede først nu, hvad

der var ved at ske... han havde haft så travlt med at udbrede sig om, hvor godt han og hans VOLVO 12'er kørte, at han først NU opdagede mit sniglob.

- For Satan, Snurre, det var lusket gjort, råbte han i walki'en, mens han bankede pedalen i bund, - men det kan du alligevel ikke lave færdig!

Han accellererede helt godt, så jeg kunne ikke trække forbi ham. Side om side drøned vi ud af autobahnen, med et speedometer, der helt havde opgivet at følge med... de går jo kun til 125 km/t.

Jeg skævede over til Svend, mens vi tordnede dernedaf. Han sad med et sammenbidt udtryk i ansigtet, mens han rokkede frem og tilbage, ligesom for at sætte ekstra far på 12'eren. Ingen af os ville gi' sig, selvom vi selvfølgelig ikke kunne fortsætte sådan her helt til Hamburg.

Ud af den ene øjenkrog så jeg i spejlet en personbil, der blinkede vildt med overhalingslyset...

- Sådan en PRØJSER, tænkte jeg. - Han må vente, til vi er færdige med at lege!

Jeg skævede atter over til Svend. Pludselig blev han helt bleg, gjorde tegn med tommelfingeren bagud, og bremsede.

Efter at have trukket ind foran Svend, opdagede jeg, HVAD der havde gjort ham bleg. Den bil, der havde blinket så hysterisk af mig, viste sig at nemlig at have en væmmelig farvesammensætning - nemlig lysegrøn og hvid - kort sagt, POTJENS!

De tændte de blå blink på taget, gjorde først tegn til Svend med »slikkepinden«, og kom derefter langsomt op på siden af mig. Den strømmer, der sad nærmest, gloede ondt op på mig, og gjorde en sigende bevægelse med pegefingern, da vi i det samme kom forbi et skilt: »P - 1000 m«.

Jeg vurderede situationen - rent umiddelbart lignede de ikke nogen, der kunne se det morsomme i, at vi lå og kørte 130 på deres rådne autobahn.

For ikke at gøre dem kede af det, kørte vi med ind på P-pladsen. Svend var ved at bide neglene af helt op til albuen - hans kone synes nemlig ikke, at han har lyst til at få bøder - og hvis hun fandt ud af, at han havde fulgtes med MIG, var det da helt galt. Af en eller anden grund synes hun nemlig, at jeg har en dårlig indflydelse på Svend.

Potjens steg ud af den kulørte, og tog sig god tid til at sætte kasketterne på. Skyggerne blev trukket godt ned i panden - det varselde ikke godt!

Den ene gik hen til Svend, og ham, der havde kigget ond, kom over til mig, og kiggede bebrejdende på mig.

- I kører alt, alt for stærkt, sagde han (på tysk, selvfølgelig!).

- Jah, sagde jeg (ligeledes på tysk), - vi kører ikke så GODT . . . men vi kører STÆRKT!

- Ja tak, det kunne jeg se . . . sig mig, lå I og kørte om KAP?, ville han vide.

- Nej-nej, svarede jeg, - så havde JEG da ligget forrest!

Han havde overhovedet ingen humoristisk sans, men bad om at se kørekort, autopapirer, fragtbrev . . . og SKIVEN, selvfølgelig! Jeg spurgte ham, om han var HELT sikker på, at han ville se skiven . . . men det var han ret overbevist om, at han havde lyst til!

Jeg tog et sidste sug på cigaretten, og smed stumpen lige ned foran fødderne på ham.

- Har I ikke askebægre i danske lastbiler?, galede han op.

- Næh, svarede jeg, - hvad skulle vi dog med dem . . . vi har jo hele Tyskland!

Han lignede én, der ikke kunne lide mig, så jeg vendte mig om, for at grave det forskellige frem til ham.

Det var i mellemtiden begyndt at blæse ret kraftigt op, så jeg fik en ide! Efter at have taget skiven ud af uret, lagde jeg den øverst i bunken af papirer, og holdt den kun fast med det yderste af tommelfingeren.

Strømeren stod lidt væk fra bilen, og jeg gik hen mod ham. Da jeg var et par meter fra ham, begyndte jeg at række papirerne frem mod ham - og gav i det samme slip med tommelen.

- Hovsa!, sagde jeg, da vinden tog skiven, og blæste den ad H..... til.

- EFTER DEN! - FANG DEN!, brølede potjens.

Jeg humpede halvhjertet et par skridt efter den.

- Desværre, forklarede jeg ham, - jeg kan ikke løbe . . . jeg har en KNÆSKADE! (hvilket jo ikke engang var helt løgn, da jeg jo havde slået knæet oppe ved F.U.P.-Trans!).

Han så ud, som om han havde mest lyst til at trække pistolen, og skyde nogle store grimme huller i mig. Det gjorde han dog

ikke - i stedet begyndte han at gallopere efter skiven, der efterhånden var blæst halvvejs over parkeringspladsen.

Jeg tændte en cigaret, og kiggede interesseret på hans vilde jagt efter skiven. Han var flere gange lige ved at nå den, men hver gang han troede han havde den, tog blæsten den igen.

Pludselig skete der noget, der fik mig til at bide cigaretten midt over af grin. Potjens, der på sin jagt efterhånden var kommet helt ud i græsset mellem buskene, gled nemlig, og kurede tre meter på røven inden han stoppede. Skiven fortsatte, og jeg kunne høre ham bande, helt over hvor jeg stod.

Da han fik samlet sig selv op, kiggede han efter skiven. Den havde øjensynligt besluttet sig til at se så meget af verden som muligt, efter at være blevet lukket ud af sit trange fængsel.

Han opgav at fange den, og kom haltende tilbage, kobberrød i fjæset, dels af løbeturen, dels af raseri.

Da han var næsten helt henne ved mig igen, kunne jeg lugte, HVAD han var gledet i! Enten havde én eller anden luftet sin store hund lige dér - eller også havde nogen fundet det nødvendigt at sætte sig på hug mellem buskene i den forgangne nats mulm og mørke. Ihvertfald havde hans pæne, grønne uniformsbukser fået en mærkelig brun farve bagpå.

Først nu kunne han selv lugte, at der ikke ligefrem duftede af 4711 omkring hans person. Han stoppede op, kiggede på, og ucer, sine sko, snusede lidt forvirret igen, og børstede sin bagdel af . . . hvilket han dog hurtigt holdt op med. Langsomt tog han hånden frem, og kiggede på den. Da var det lige før, han brast i gråd, staklen!

Han lod langsomt blikket glide fra sin hånd over på mig, derefter til hans kollega, der stadig stod sammen med Svend, så til politibilen, og til sidst tilbage til mig. Han slugte noget.

- Æhhh. . . det er vel ikke sådan, at du har lidt toiletpapir?, spurgte han med honning i stemmen.

Jeg spillede dum.

- Jamen, det er da for sent, mester . . . vedkommende, der lagde den store puh-bæ, ER da forlængst over alle bjerge!

Han mistede lidt af selvbeherskelsen og råbte:

- Jeg mente s'gu til at tørre MIG af i . . .!

Jeg øjnede en chance, trak ham lidt væk, og sagde:

- O.k., chef, hvad siger du til, vi handler lidt?

Han var ca. 3 sekunder om at fange den. Så brummede han:

- Handle? Hvordan mener du?

- Jo se, forklarede jeg ham, - nu får du en køkkenrulle til at tørre det værste af med. Så får du lov at låne sæbe og håndklæde - samt en stor plasticpose til at sidde på i bilen. Så glemmer I to til gengæld, at vi var kommet lidt over 80 . . . indforstået?

Han var ikke meget for det.

- LIDT over 80!, knurrede han, - Jesus, Maria og Josef . . . I kørte s'gu over 130!

Han så igen med afsky på sin hånd og sukkede:

- NÅ, men O.K., så siger vi det - men så skal det også være NU med den køkkenrulle! Og hvis jeg nogensinde ser er to hallunker køre så meget som én millimeter over 80, så falder hammeren!, tilføjede han snerrende.

Svend og den anden betjent var i mellemtiden kommet over til os. Svend, den stakkel, var stadig bleg, og sugede nervøst på en cigaret, og betjenten vidste ikke rigtig, hvor han skulle gøre af sine øjne . . . man griner jo ikke af en overordnet!

Strømeren, der var ved at tørre af, sagde til sin kollega:

- Gi' dem deres papirer tilbage . . . vi slår en streg over det her!

- Jamen, Hr. Overbetjent, sagde han, - jeg HAR allerede skrevet rapport på ham her!

- Overbetjenten tabte den sidste rest af tålmodigheden.

- Så riv da for satan den i stykker, og hjælp mig med det her, brølede han.

Den anden blev helt forfjamsket.

- Ja - jo - javel, stammede han, og gjorde som befalet.

Svend stod og kiggede fra den ene til den anden - han fattede ikke et kuk af det hele. Jeg gjorde tegn til ham, at han skulle forholde sig passiv.

Overbetjenten så efterhånden nogenlunde præsentabel ud - selvom hans bukser nok ville have godt af, at komme en tur på renseriet.

Uden at sige et ord til tak, bredte han plasticposen ud over passagersædet og satte sig ind. Han smækkede døren med et brag, så den store Mercedes nær var væltet!

Den anden potjens gav os papirerne tilbage, og krøllede den rapport sammen, han havde skrevet på Svend - han var tydeligt ked af, at gå glip af sådan en god fangst!

De startede op med et ryk, og Svend kiggede på mig og sagde:

- Kan man SÅ få en forklaring??

Jeg fortalte ham om vores »handel«, og Svend brølede af grin.

- Jeg ved ikke hvordan du bærer dig ad, Snurre - men det er bestemt aldrig kedeligt at følges med dig!

- Åhr, det var da ingenting, sagde jeg beskedent. - Jeg tænkte da først på også at få 20 mark oven i handelen . . . men det var jo nok lige at stramme den for meget!

Vi blev enige om, at vi hellere måtte komme ud af kommunen, inden potjens nåede hjem og fik skiftet bukser . . . hvem ved, måske fortrød han handelen?

Fortsættes i næste nummer. . .



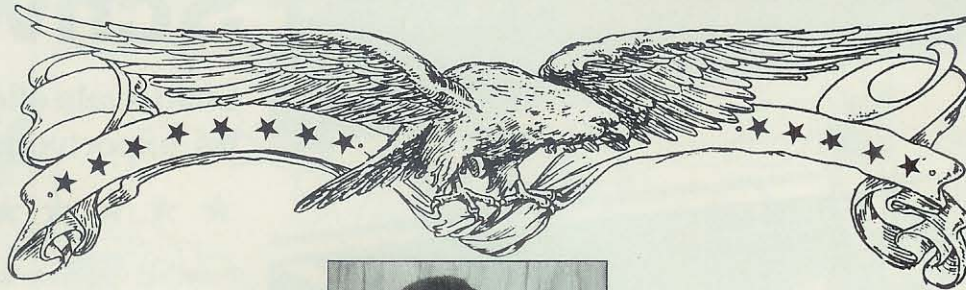

**ODE TIL**



**MIN VEN,**

# **PRESIDENTEN!**

**i anledning af hans 40 somre**

*Monsieur le President, jeg har næsten glemt,  
hvor længe jeg har kendt dig.  
Det er som om jeg har kendt dig siden  
dengang slagtermester Bergen  
hentede dig i skolen hjemme i Frederikshavn.*

*Sådan hænger det dog ikke sammen.  
Jeg har kun kendt dig de sidste 5 år.  
Men jeg føler, jeg har kendt dig altid,  
fordi vi altid har ligget på samme kanal,  
fordi du altid har sendt og modtaget med åbent sind.*

*Første gang jeg mødte dig »live«,  
faldt jeg ikke alene over dørtrinet,  
men også for dit sprog og din ligefremhed.  
Monsieur le President, du var ikke alene præget  
af dine mange år på betonstien:  
du var også lige ud af landevejen!*

*Siden hin begivenhedsrige dag  
var jeg svoren President-fan.  
Alle mine venner rystede på hovedet  
og sagde manden var gal.  
Muligvis, men der er mening i galskaben, svarede jeg.*

*Så kom årene, hvor vi sammen  
blev foragtede for vores drabelige  
historier og ideer.  
Vi grinede og bryggede videre  
- de andre rystede på hovedet og græd.*

*To stikord, en kvart gallon hestepis (bourbon)  
og det meste af natten, så var den hjemme:  
en drabelig historie med forkromet sving og horn på.  
Meget ku' de sige om os, men IKKE  
at vi ikke løj, så man kunne lugte det.*

*Idag, i din 40. sommer, står du så på toppen  
som europas ukronede truckerhøvding.  
Omkring dig er ikke alene dannet en kult,  
men også vokset en hel kultur:  
begrebet trucking vil altid være knyttet til dit navn.*

*Det var dig der introducerede og prægede  
begrebet i Skandinavien.  
Det er dig der har sat spotlight på  
langturschaufføremes arbejde  
og kulør på deres hverdag.*

*Men der er stadig dem, der kalder dig en håbløs romantiker  
og det der er værre.  
Til dem er blot at sige: gu' er han romantiker,  
det er alle der har en drøm,  
som de slås for.*

*Og du har om nogen kæmpet for din drøm:  
drømmen om at få lov til at være en stor drengerøv,  
selv om man er blevet fyrrer og burde gå med  
både jakkesæt, slips og dokumentmappe.  
Nix, makker! Så hellere spille på spade og køre dyt.*

*Men der er mening i galskaben.  
Al din snak om cowboys, indianere og truckere er  
i virkeligheden en smuk og mulig drøm om kammeratskab,  
om at et ord ikke bare er noget man siger,  
men også noget man holder.*

*Til sidst blot dette, du mit livs President:  
vi er enige om meget, men vi er uenige om ligeså meget.  
Og helt enige bliver vi ikke, før du skifter standpunkt!  
MEN vi har altid forstået den samarbejdende-uenigheds kunst  
under mottoet: uenighed gør vis!*

*Og så glæder jeg mig til at besøge dig om 40 år,  
når du sidder i gyngestolen på verandaen  
med spaden i skødet, en gallon indenfor rækkevidde  
og fortæller om dengang...  
For dine historier har det ligesom god vin og dig selv:  
det bliver bedre og bedre med årene...*

*Slut, prut finale  
fra Fredsduen,  
civilkonsulent i dytologi*

# Dansk vognmand i Schweiz

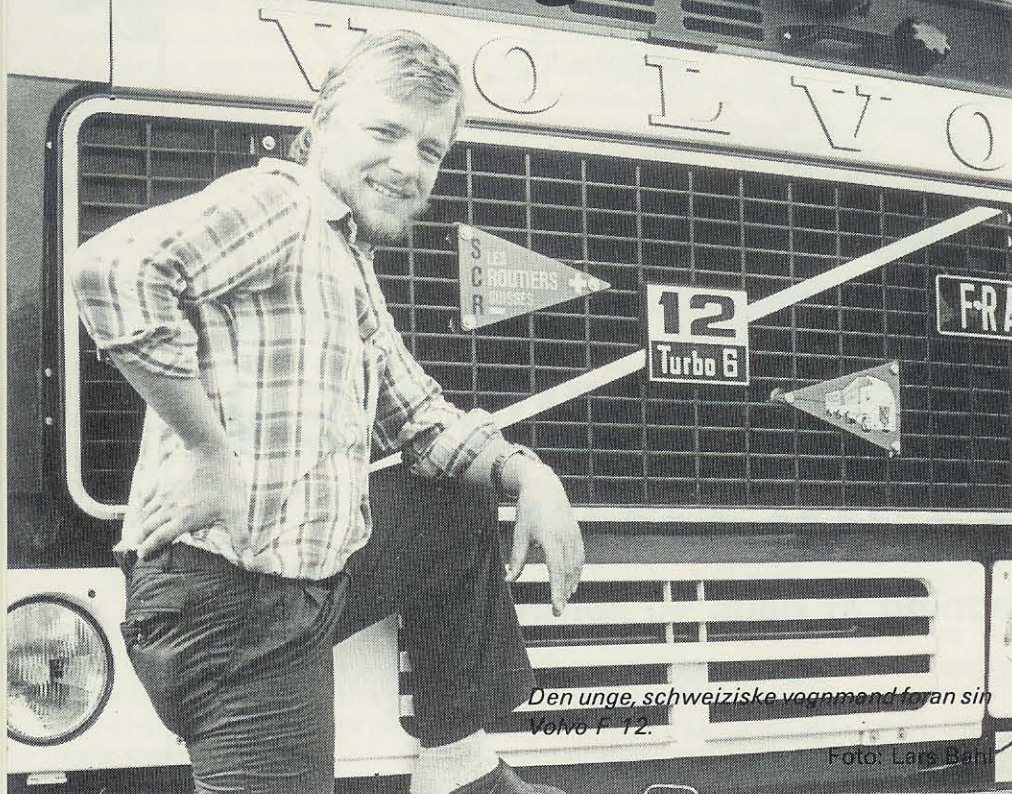

Den unge, schweiziske vognmand foran sin Volvo F 12.

Foto: Lars Behr

At danske vognmænd er dygtige til export, har vi længe vidst. Men at de ligefrem er begyndt at exportere sig selv også, kommer vel som en nyhed for de fleste.

Hvorvidt der er tale om enkelt svale eller

en ny offensiv er endnu svært at sige, men Break 19 mødte under Jamboreen Frank Petersen, der har taget den fulde konsekvens af kunsten at begå sig som vognmand på det svære exportmarked og har

Enlig svale eller ny offensiv fra exportvognmændene?



bosat sig ved Bodenssøen i Schweiz.

Er du et hestehoved foran dine kolleger med dette nye initiativ? spurgte vi.

- Forhåbentlig, griner Frank Petersen. I denne branche gælder det jo om at følge med og helst være lidt foran, hvis man skal klare sig. Nå spøg til side. Grunden til at jeg er blevet vognmand i Schweiz er min mors familie som stammer fra Schweiz. Og da det for nogle år siden lå lidt tungt med jobs og kørsel herhjemme, så besluttede jeg at prøve lykken i Schweiz.

Hvordan gik det så?

- Det var svært i begyndelsen, men nu har jeg efterhånden fået godt fat og kører fast for et speditjonsfirma, der hedder Krenz.

Er det bedre at være vognmand i alperne end herhjemme?

- Ah, mon ikke det er nogenlunde lige dårligt, slutter Frank Petersen.

Og vi kan konkludere, at det er med vognmænd som med bønder: uanset hvor de befinder sig, så bliver de aldrig rigtig tilfredse!

□



...godt forsikret

**TREKRONER  
FORSIKRING**



**Derfor valgte Mr. Blue Mule**

at tegne alle sine  
forsikringer i

**TREKRONER**



ring eller skriv

og få et tilbud

**TREKRONER FORSIKRING**

exam. ass. Evald Bilberg

Sjællandsgade 113

7400 Herning

Telefon 07 - 22 02 55

# TRUCK

Yankee 863

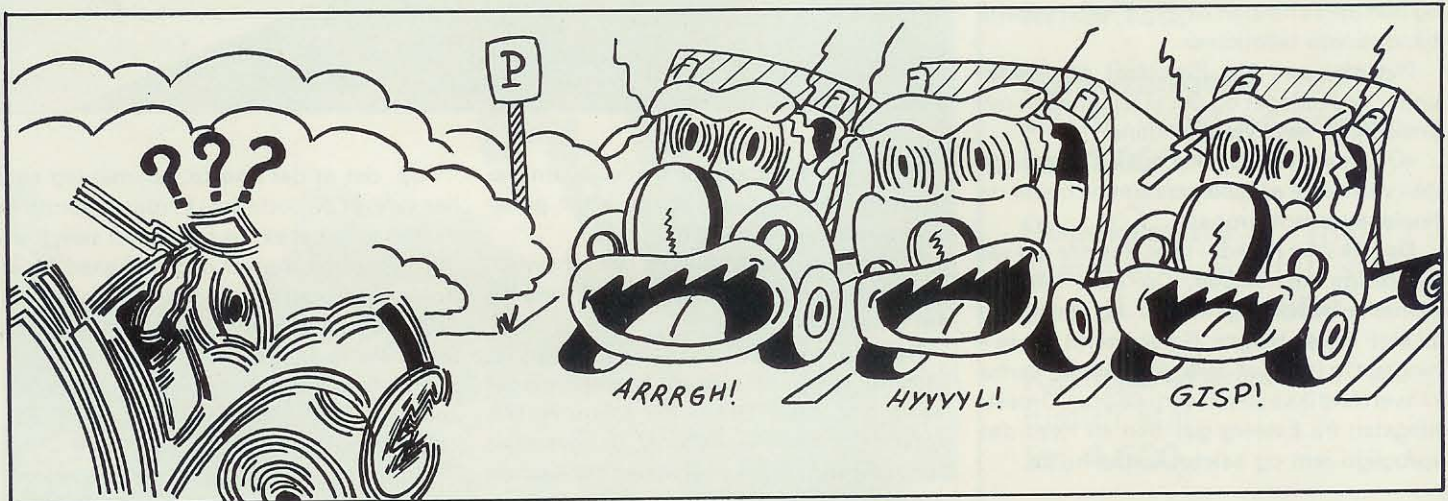
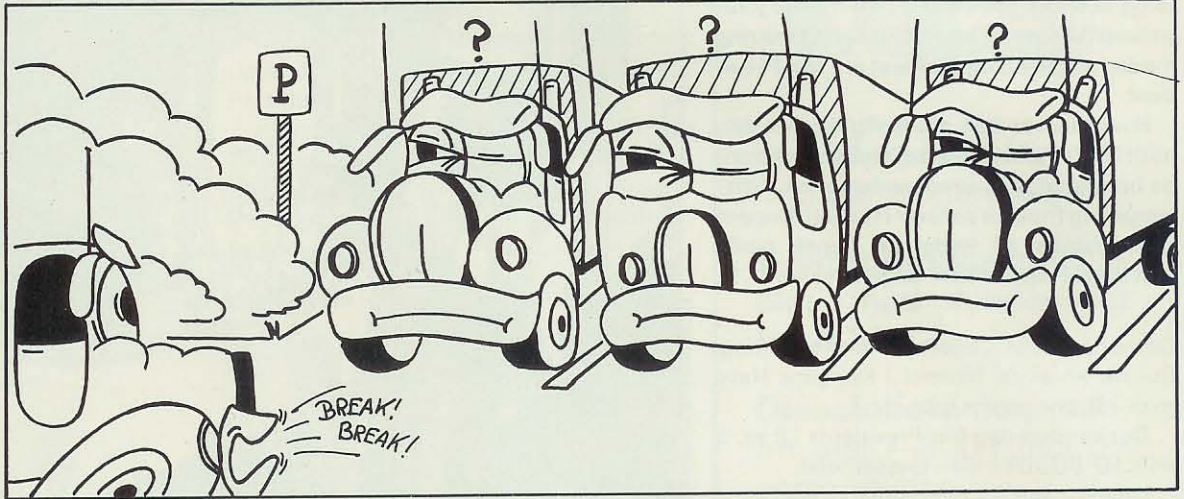
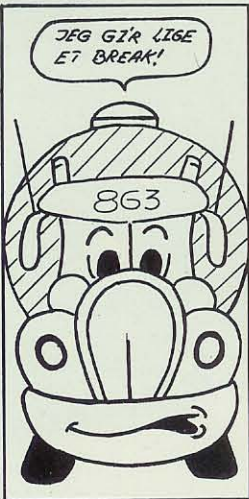
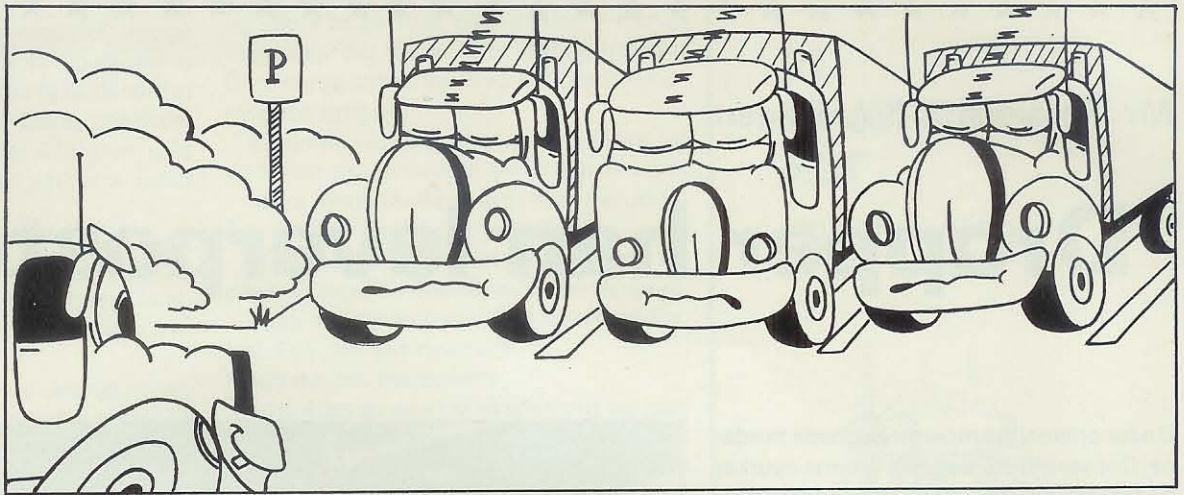





Mr. President i flagstangen

# Dropper han leverpostejen?

af Donkeymanden  
Foto: Lars Bahl

Under prismelyskronerne bughnede bordene. Der var oliven, små løg, grønne agurker og franske patêr. Der var masser af kendte og ukendte mennesker. De mange journalister kredsede som fluer først omkring maden (og øllet) og dernæst om Mr. President.

Hvordan var han pludselig havnet der, midt i Københavns hjerte, mellem snurrende båndoptagere, kradsende penne, blitzlamper og franske patêr? Har han droppet leverpostejen til fordel for fransk patê? Slet ikke! Han har bare udgivet skive nr. 2.

Det var en fin dag. Eller rettere eftermiddag. Sol fra en skyfri himmel i Kongens Have midt i Dronningens by.

Det var den dag Mr. Presidents LP nr. 2 »HELLO BUDDY« blev præsenteret.

Udenfor sad de fine under parasollerne og nød deres næsten usynlige retter på små håndmalede tallerkener.

Indenfor sad Mr. President og svedte under truckerlåret og det til lejligheden nyanskaffede sæt Wranglerkluns.

»Oh, yes my boys, okie dokie«, kværnede den velkendte askebægerstemme under de finslebne prismekroner.

Den fik ikke for lidt - især ikke når det var kvindelige journalister. Og dem var der bemærkelsesværdig mange af. De havde sikkert vejret hingst! Galvaniseret dieselhingst! Og ingen af dem gik skuffede derfra - i hvert fald ikke på det verbale plan. Dieselhingsten fra Esbjerg gav den alt hvad det sproglige rem og seletøj kunne holde.

## LARS IVECO

Nede bag ved vibrerede membranerne med Mr. Presidents majswhisky-stemme og Country Buddys stilsikre backing. Midt mellem membrandunkene var fadølsbaren placeret. Og foran var det fine gamle gulvtæppe tyndslidt.

Oppe i den anden side tronedede trafikmissionæren Lars E. salvelsesfuldt iført Ivecojakke, hvilket straks fik spidse tunger til at kalde ham for Lars Iveco.

Lidt senere dukkede endnu en medieping op. Flemming la Cour fra Underholdningsafdelingen. Han blev straks omdøbt til Flemming la Langtour.

Sådan! De skal ikke tro de er noget, selv om de er noget ved musikradioen.



Ellers gik det som det skulle. Journalisterne fik det, de var kommet efter: presidentvrinsk og dieselhørm.

Mr. President er en dreven ræv i showbiz. Han ved hvad mediepræsterne vil have og det får de så.

Det samme gælder hans nye LP. En fin skæring, der musikalsk set fungerer meget bedre end »Okie Dokie« fra sidste år. Mr. Presidents orkester Country Buddys med Tony Donvild i spidsen er blevet blændende dygtige. Et velfungerende band, der kan deres grejer og må betragtes som det bedste bud på et dansk/nordisk country-band.

## LEVERPOSTEJ ELLER PATÊ?

Mr. Presidents stemme lyder (heldigvis) stadigvæk som en utæt Hanomag-lydpotte. Men teksterne fungerer ikke så godt som på sidste års LP. Måske fordi sidste års LP i virkeligheden var en samling singler, hvorimod Hello Buddy er en sammenhængende skæring. Lidt synd for det er gået ud over spontaniteten i de enkelte numre.

Der er faktisk kun et nummer, der virker ægte, nemlig »Hvorfor sku' jeg ta' til Texas«. Men det nummer er også skrevet af the one and only himself.

»Ja, det er det eneste nummer jeg selv har skrevet på dette års LP, men til næste år har jeg tænkt at skrive hele lortet selv, fordi mit nye arbejde giver mig mulighed for at holde fri tre uger ad gangen. Det skulle give tid nok til både klubben, kulmulen, tøsen og forhåbentlig sangene«.

*Mr. President et alvorligt, men ærligt spørgsmål?*

»Yes, makker, skyd du bare løs!«

*Er du blevet fin på den efter du er blevet etableret sanger og (pro)motor for Bandag?*

Presidenten stirrer måbende på Deres udsendte, som skyndsomt uddyber spørgsmålet.

Sidste år var vi på Dyrskuepladsen og fik serveret leverpostejmadder. I år sidder du her midt i København under prismekroner og byder på franske patêr?

»Ha, ha, nu er jeg med makker. Næ, du problemet er ikke, at Presidenten er blevet fin på den. Jeg dropper sgu aldrig leverpostejen. Problemet er jer bladnegre. De fleste bor jo her i byen. Sidste år kom der jo kun dig og et par stykker til. Derfor var Muhamed nødt til at komme til bjergtet, når nu bjergtet ikke var til at rokke. Derfor! Og Odense skal sgu nok få nået at høre min nye skive. Ingen tvivl om det«.

## HONKY TONK

Presidenten ryster lidt på hovedet ovenpå den svada, han just har affyret. Og pludselig tager fanden ved ham. Hans øjne skinner af enten galskab eller fadøl. Deres udsendte kender blikket. Det varsler ilde. Den gale cowboy har et eller andet desperat under opsejling.

»Det var som satans, så du, din lille blad-smører, troede jeg var ved at blive fin på den«, hvæser han pludselig gennem ladeporten mellem fortænderne. Moustachen sitrer og han fortsætter:

»Nu skal jeg satanstjelele vise dig noget, som ingen andre nogensinde har turdet på en fin restaurant midt i staden. Follow me, chicken, så skal du se honky-tonk eller rettere monkey-tonk«.

Pligtskyldigt følger Deres udsendte i slipstrømmen på dieselhingsten, da han dunder ud gennem restauranten, så prismekronerne klirer.

Ude i det klare solskin sidder alle de fine stadig og nyder deres små retter på de endnu mindre tallerkener, da mr. President med et vildt gummitarzan-hyl kaster sig op i flagstangen.

Alle slipper alt, hvad de har i hænderne og stirrer forfærdede op mod den svajende flagstang, der for et kort øjeblik har fået Dannebrog udskiftet med en Okie-Dokie-hylende trucker.

En tjener kommer chokeret styrtende ud og beder mr. President om at kravle ned.

»Ikke før du skaffer mig et bord her udenfor, makker«, lyder det oppefra.

»Okie-dokie, eller hvordan det nu er De plejer at sige hr. President«, svarer tjeneren.

»Jeg hedder sgu *mr.* - ikke noget med hr. her. Fes den ind makker?«

»Javel, mr. President!«

»10-4 og se så at få skaffet mig og ham bladnegeren dernede et undendørs bord med to pils på, så skal jeg være der som en svedske«.

Som sagt så gjort.

Under en skyggefuld parasol nyder Deres udsendte så en kølig afskedspils med mr. President.

På vej ud af den fine gamle have tænker Deres udsendte: mr. President er altså ikke blevet fin på den. Han er stadig the one and only. Det er bare kulisserne og maden der er skiftet ud.

## VI LEVERER ALT

**i rustfrit stål  
til din truck**

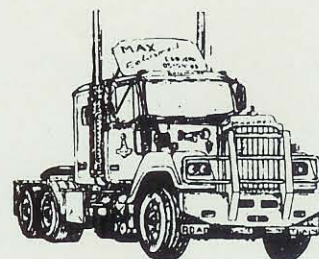

En god og billig investering på længere sigt.

**Udstødningsrør** komplet med lyd-dæmper  
**kr. 4.250,-**

**Dieselolietanke**, rustfrit stål - 600 l incl. diverse studse  
**kr. 5.835,-**

**Forkofangere** i rustfrit stål til Volvo og Scania  
**kr. 4.050,-**

**Bagskærme** (halvskærme) i rustfrit stål  
pris pr. stk. **kr. 800,-**

**Kængurufanger** af rustfrit stål  
**kr. 4.600,-**

**Værktøjskasser** fremstilles efter mål. F.eks.: 1000x700x700 mm  
**kr. 4.140,-**  
Forlang tilbud.

**MAX** *sølvsmed*

Brolæggervej 21  
6710 Esbjerg  
Tlf. 05 - 15 41 05

Alle priser er excl. moms.



Fine restauranter imponerer ikke, når man er president. Mr. President på vej op... her i en flagstang.

## 5. Internationale Jamboree:

# PLING - PLANG DYNAMOLYGTE

Convoy Buddy's Internationale Trucker Jamboree blev endnu en gang en forrygende succes.

De 67.000 besøgende fik 4 dage med sømmet i bund og en uforglemmelig oplevelse.

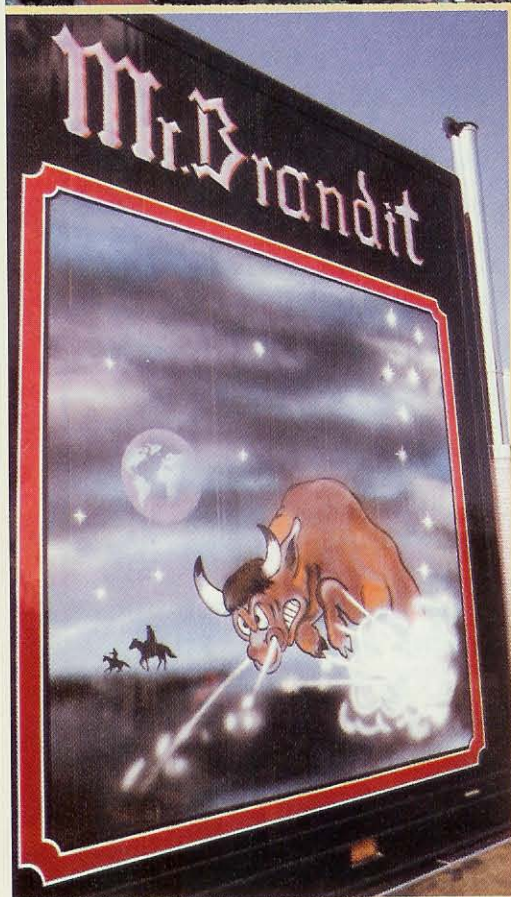

### FLOTTE MOTIVLAKERINGER

Fantasien kender ingen grænser, når penslerne skal svinges. Her er et udpluk af de flotteste »billeder« vi så på Jamboreen.

Oppe i det hårdt prøvede sekretariat summede det af travlhed. Herfra udgik ordrerne. Her blev der delt roser og skideballer ud. Det var her alle trådene blev samlet - især de sammenfiltrede og de spegede.

Nede i den anden ende af den store dyrskueplads, i landets største dansetelt, var stemningen afslappet. Hernede pustede man ud over en genstand.

Ude på de mange stande herskede der en uhøjtidelig stemning mellem udstillerne og de mange interesserede kunder og tilskue-

Rundt om på de små scener var der tryk på og sort af mennesker foran.

Og vejret? Det var hverken for varmt eller for koldt. Kort og godt: Convoy Buddy's 5. Internationale Trucker Jamboree blev alle-tiders succes.

### DEN VARME STOL

Oppe i sekretariatet er der en, der trods det overskyede vejr, har det lidt varmere end alle andre.

Han sidder også i en varm stol bag et frønnet skrivebord inde i det allerhelligste-



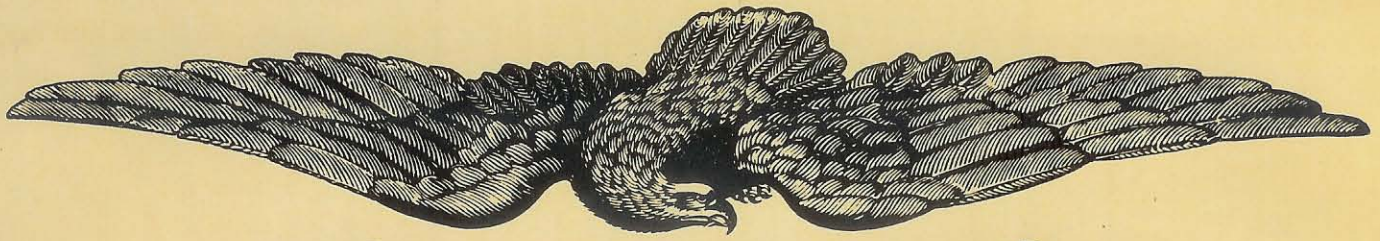

# VINDERNE

## 5. INT. TRUCKER JAMBOREE

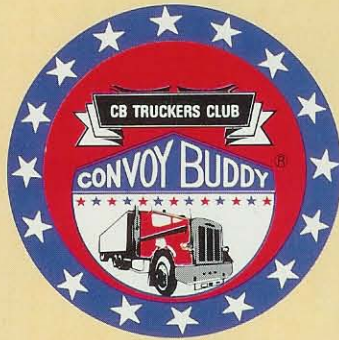

**KLASSE 2  
BRUGSBILER '84**  
Nr.1: Kaj Gabriel i Scania 142 H



**KLASSE 3  
'65 -'83**  
Nr.1: Jens Guldager i Volvo F10

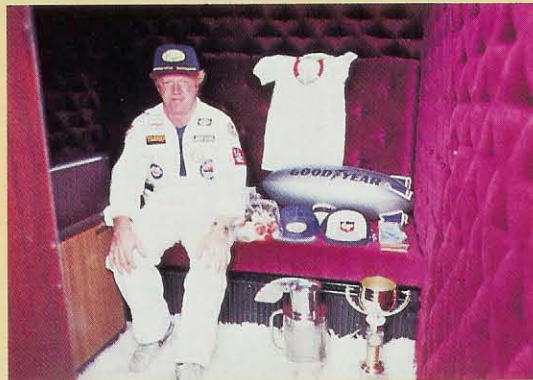

**KLASSE 1 (CUSTOM)**  
Nr. 1: Mr. Brandit  
(se bilen på forsiden)

Her et kig ind i luxus-sleeperen, der kan rumme et helt fodboldhold.



**KLASSE 4  
OLDTIMERE**  
Nr.1: Erik Olsen  
i Scania Vabis '57



**KLASSE 5  
SPECIELLE TRUCKS**  
Nr.1: Berner Christiansen  
i Scania (Mr. Helf)



**KLASSE 6  
PONY-KLASSEN**  
Henholdsvis 1.+3. plads.  
Begge tilhørende Henry Nielsen  
(Sir Henry) i Mercedes.



**SPCIALPRÆMIE  
FOR FLID**  
Henrik Guldager i Volvo F12  
(Se i øvrigt »Henrik's historie andet  
steds i bladet).

Fotos: Lars Bahl m.fl.





Åbning af Convoy Buddy's 5. Int. Jamboree ... og så er det bare med at træde til side, så man ikke bliver trådt flad!



den nye formand for Convoy Buddy, Edmund Andersen.

-Det skal ikke være nogen hemmelighed, at jeg har været spændt på denne min ildprøve som nybagt formand for klubben, indrømmer formanden i en kort pause.

- Men det er faktisk gået over al forventning. Og det skyldes, at jeg har en helt fantastisk støtte af de mange frivillige buddies, der har slidt og slæbt for at få det hele til at køre gnidningsløst rundt. Desuden har jeg haft god støtte af min forgænger, så det er alt i alt gået fint. Også med tilskuerantallet. Det bliver en anelse mindre end sidste år, men det er så lidt, at det dårligt kan mærkes.

Ude i forrummet til kontoret sidder en samling herrer, der har det næsten ligeså varmt, som den nye formand. Det er juryen. Og det er langt fra et misundelsesværdigt job de er kommet på.

Et af jurymedlemmerne, formanden for Exportchaufførernes Landsklub, Jens Ole Juhler, siger til Break 19:

- Det er ubegribeligt, at man hopper på den år efter år. Men det må jo være, fordi man kan lide det. Og så er det altså blevet lidt lettere efter vi har fået trykte dommersedler. Dertil kommer at deltagelsen er knapt så stor, som den har været de foregående år.

*Hvordan kan det være? Her er da ellers biler nok!*

- Mon ikke man har fundet ud af en vis form for selvrensning. Tidligere meldte alt, hvad der kunne trille, sig jo til. Idag tror jeg

kun de melder sig, der har en realistisk chance for en topplacering.

Måske hænger det sådan sammen. Faktum er i hvert fald at konkurrencen er ualmindelig hård i år. Kravene er skærpede og det lægger en dæmper på tilmeldingen.



- og der var nok at kigge på - store truck's ...



... små truck's ...



En tendens man også har iagttaget på andre truckstævner.

### HANEKYLLINGER

Fredag og lørdag er der tryk på alle kedlerne nede i det store dansetelt.

2000 måske 3000 mennesker får svunget skjorterne til akkompagnement af en stribe toporkestre.

Der bliver fortalt utrolige historier, grinet, drillet, bæret hele ølkasser i tænderne og kis-semisset.

Og selv om det er en af de største forsamlinger af »stærke mænd« i kongeriget, så forløber det hele gnidningsløst.

Den smule opræk til ballade, der uundgåeligt opstår når så mange mennesker er sammen, bliver på diplomatisk vis tacklet af buddierne.

Eksempelvis bliver en udefrakommende og frembusende hanekylling elegant eskorteret helt ned til bagudgangen. Høfligt, venligt, men bestemt og uden pardon. Sådan skal den slags tackles.

### KÅRINGEN

Søndag klokken 12 løber den med spænding ventede kåring af Jamboreens flotteste ekipager af stablen.

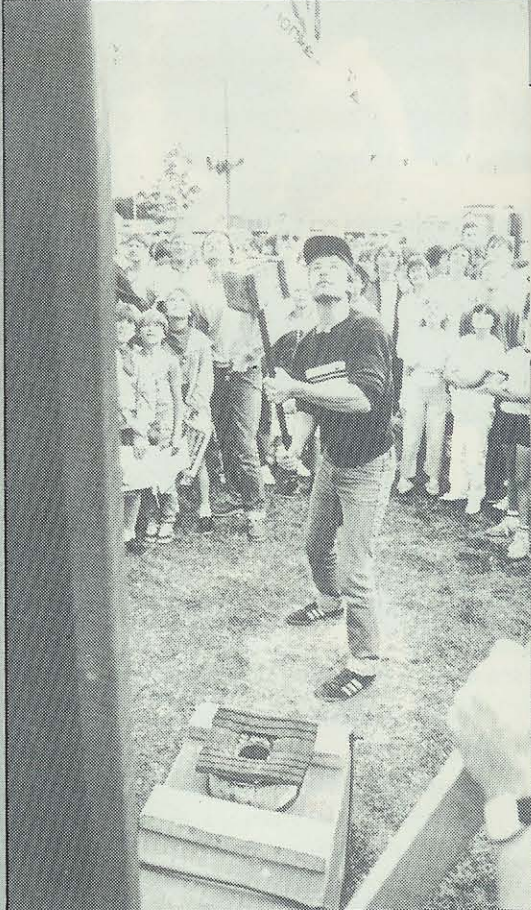

»Hvor f.... blev den af?«



... og nogle midt imellem!



Mennesker? Joh, der kom da et par stykker..! Her foran den store friluftscene.



★★★★★★★★★★★★★★★★★★★★★ Lidt mere fast føde skulle der også til. Den store udendørs grill var godt besøgt. ★★★★★★★★★★★★★★★★★★

Der konkurreres i 9 grupper og vinderne blev:

**Gruppe 9 - Mini gruppen**

- 1) Søgaards Autoværksted
- 2) Kaj Lykke Hauge
- 3) Bendt Vestergård

**Gruppe 8 - Internationale Trucks**

Bent Roman, Schweiz

**Gruppe 7 - længst væk fra**

Maurice Raul, Lyon, Frankrig (1600 km)

**Gruppe 6 - Pony Trucks**

- 1) Henry Nielsen (Sir Henry), Mercedes Benz
- 2) Frank Keving (Tryksen), Iveco
- 3) Henry Nielsen (Sir Henry), Mercedes Benz

**Gruppe 5 - Specielle Trucks**

- 1) Verner Kristiansen (Mr. Helf), Scania
- 2) CAMONI/John B. Rasmussen, Volvo
- 3) Willy Larsen, Volvo

**Gruppe 4 - Old Timers (før 1965)**

- 1) Erik Olsen, Scania Vabis L 51, 1957
- 2) A Post/Benny Skjødt, Ford A, 1930
- 3) Tobøl Slidbanefabrik/Erik N. Rasmussen, GMC 1950

**Gruppe 3 - Brugsbiler 1965-1983**

- 1) Jens Guldager, Volvo
- 2) Per Sørensen Trp./Jens Kristiansen, Renault
- 3) Kaj Nyrup, Iveco

**Gruppe 2 - Brugsbiler 1984**

- 1) Kokspangs Eftf. / Kai Gabriel, Scania
- 2) Herring Godst / Karlo Østergaard, Scania
- 3) Frank Nørager, Mercedes

Og endelig som rosinen i pølseenden, den prestigebetonede klasse, hvor vinderen også erhverver sig retten til titlen Mr. Truck 1984. Og det kom næppe som den helt store overraskelse, at fordelingen blev følgende:

**Gruppe 1 - Custombiler (sponset for over 25.000 kr.)**

- 1) Finn Jensen, Mr. Brandit (og Truck), Volvo
- 2) Lars Bruun, Mr. Big Boss, Volvo
- 3) Renault Lastbilimport, Renault Turboleader

**BYE - BYE ADKINS**

Klokken 14 søndag eftermiddag var annon-

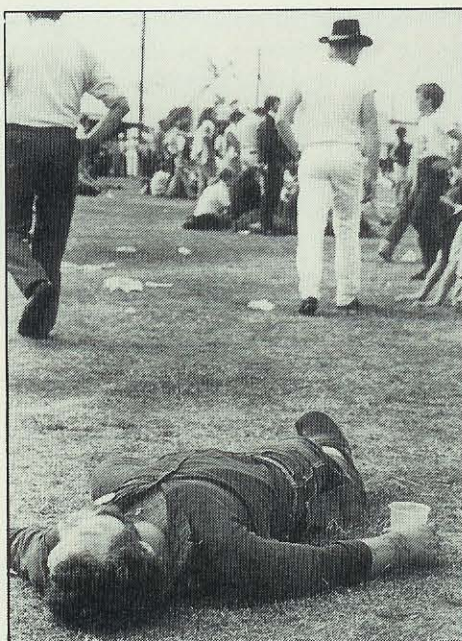

Selvfølgelig kunne man også bare lægge sig ned, og kigge lidt på himlen...

ceret som »la grande finale« på friluftsscenen med et overflødigshorn af internationale countrybands med countryens hotteste navn, Wendel Adkins, i spidsen.

Det store publikum og TV var på plads til dette første rigtigt store country-galla show i Danmark.

Af hensyn til TV-optagelsen havde man på forhånd aftalt, at hvert band skulle spille 5 numre i første omgang for derefter at vende tilbage, når billederne var i kassen.

Men, ak, honky-tonk-manden med whisky-røsten gik helt honka-tonk, da han først var kommet på scenen. Ud i én køre fortsatte han med at lire sine numre af og var fuldstændig uimodtagelig for diskrete vink.

Hvad gør man så i den situation?

Jo, såmænd, man beder »the one and only« om at gå på scenen og ordne paragrafferne med honky-tonken.

Det gjorde Mr. President så fikst og elegant, at Wendel Adkins kunne vende tilbage uden at tabe ansigt.

Men ak, er man stjerne, får man også let primadonnanykker. Wendel Adkins pakke sit grej og tog tilbage til Sverige.

Det vil sige han tog ikke afsted lige med det-vums. Han blev længe holdende i en taxa oppe på kørevejen for at se, hvordan resten af showet spandt af. Lidt ubegribeligt når nu manden havde billet til første parket på selve scenen.

Wendel Adkins nåede altså at se, hvordan de øvrige bands med Mr. President og Contry Buddy's i spidsen atter fik trukket stemningen op til kogepunktet.

Først var det *surt* show - så blev det *stort* show. Og det var i det hele taget karakteristisk for den 5. Internationale Trucker Jamboree. Ikke engang superstjernen Wendel Adkins kunne slå den ud af stilen.

Det var kort sagt: PLING PLANG DYNA-MOLYGT!

Og vær vis på, at det til næste år bliver BING BANG BOSCH!



**TRUCK KOMMUNIKATIONSMIDLER**

Mr. President anbefaler...

W 625-1225

1225,- kr.

Bestil pr. post

**HUSTLER**

DOBBELTE SPEJLANTENNER FRA USA

Mr. President Bedst Bedste og stærkeste Lastbilradio - Stryker

D.C. CONVERTER

24 til 15 W

**690,- kr.**

Den trækker alle

C.B. RADIO

PMI godkendt

PTI godkendt

**1095,- kr.**

**SANVED RADIO TV**

5-1/2" - 2" MONO RADIO

CARBORN

INCUBATED

TELE (03) 756344

★ Langgade 15, Sandved · 4700 Næstved · Giro 9 23 42 76 ★

# Jamboree glimt...



Mr. Ironside, også ude og gi' den hele hjulet!



Tommy Seebach gav den hele armen i det store dansetelt.



Og så er der de mere professionelle lærsvingere. Her HELLE & LYKKE for fri udblæsning!



Nej-nej...det er IKKE Fy og Bi...men derimod Smukke Søren, der er kommet under Fuzzy's vinge...!!



Åh-nej... ikke ham igen...!! Vi havde jo nok foretrukket at få billedet VENDT - så vi i stedet for kunne få et glimt af hans kone Britta!



Store som små danser med.



Dansen går til Next of Kin's virkelige gode toner



# Jamboree glimt...



GEORGIA BOY... på vej OP - med en kasse øl (i tænderne!).



Romantik så det batter! KILROY med sin søde pige.



Bare jeg nu rammer!

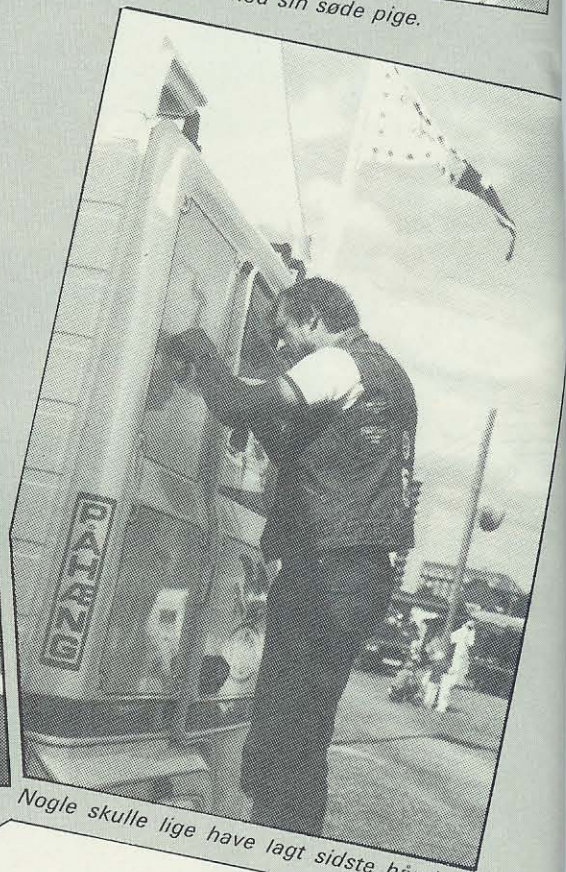

Nogle skulle lige have lagt sidste hånd på værket.

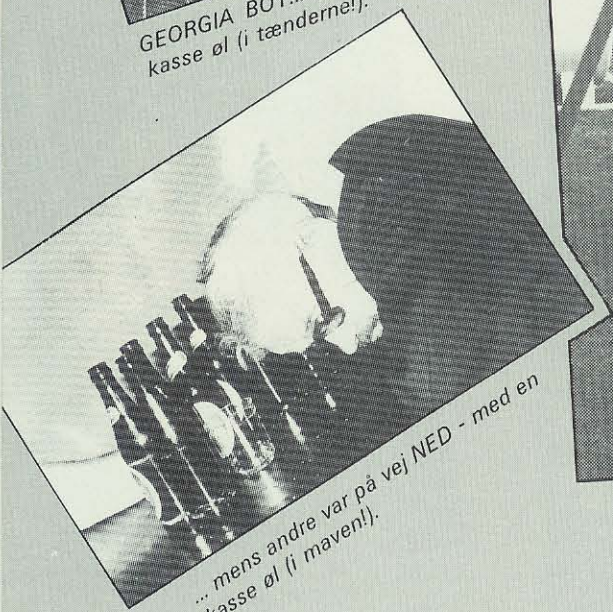

... mens andre var på vej NED - med en kasse øl (i maven!).

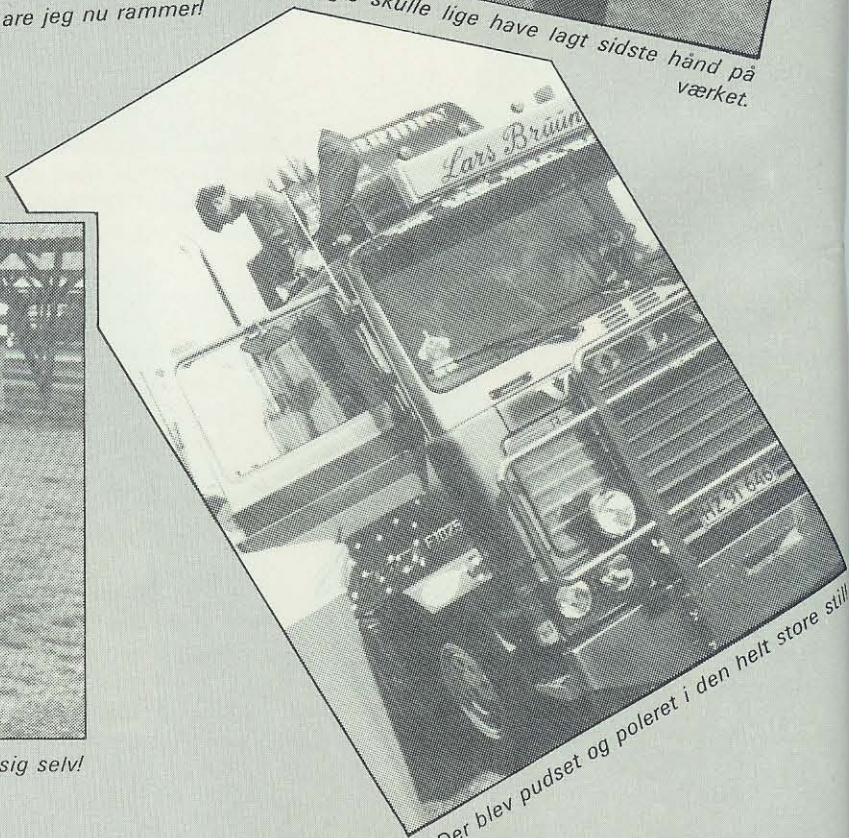

Der blev pudset og poleret i den helt store stil!



Nej-nej... Fuzzy har IKKE slået ham - han er væltet helt af sig selv!

# ★ Lastbiler for millioner ★

Hvis redaktionen havde penge som græs, bragte vi alle disse flotte trucks i FARVER, i helsidesformat. Men desværre kan det ikke lade sig gøre, så læserne må nøjes med disse fotos, der alle bliver bragt uden undertekst.







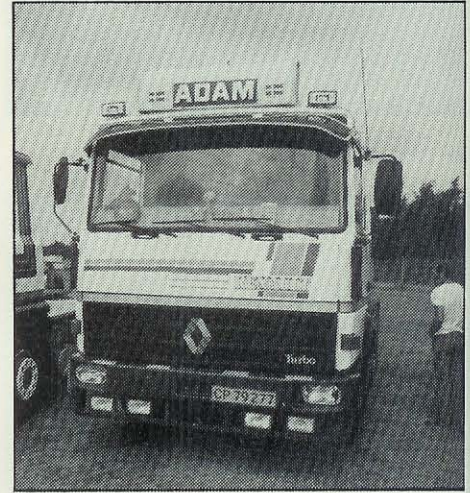

**OVERALT I EUROPA  
BUGSERING  
DAG OG NAT  
TLF. (04) 67 19 84**

*- og så er det jo en Convoy-Buddy  
der henter dig hjem!*

**KRUSÅ *kald*  
BJERGNING**

**☎ 04-671984**  
Biltelefon 049-61 984  
Mekaniker Arne Thomsen  
Aabjerg 12A - 6340 Kruså

**Convoy 1111**



# ★ ... og så var der fodbold! ★

BR-Diesel spillede mod chauffører - og det var ikke kedeligt at se på. Faktisk grinede fotografen så meget, at halvdelen af billederne måtte kasseres. Hvem der vandt? Spørg os ikke - men vi gætter på Peter Canada - ham med boksehandsker på!



.. og så får den en lige venstre!

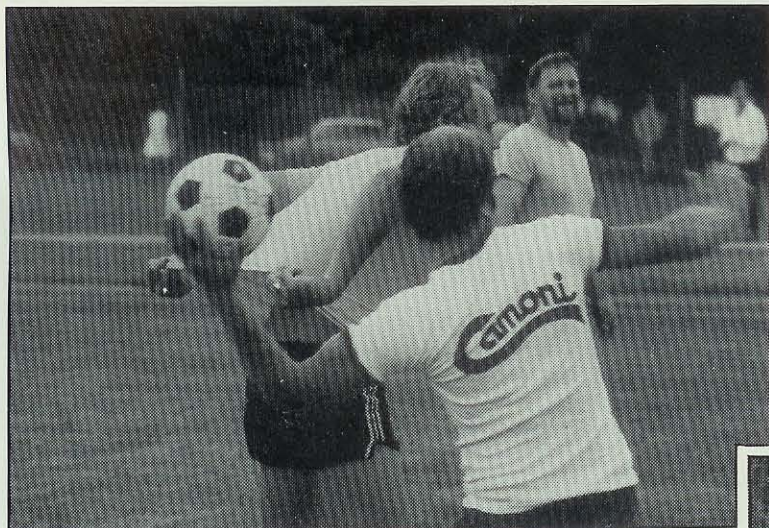

»Pst! - stop den lige op under min trøje - så spæner jeg ned og laver mål!«

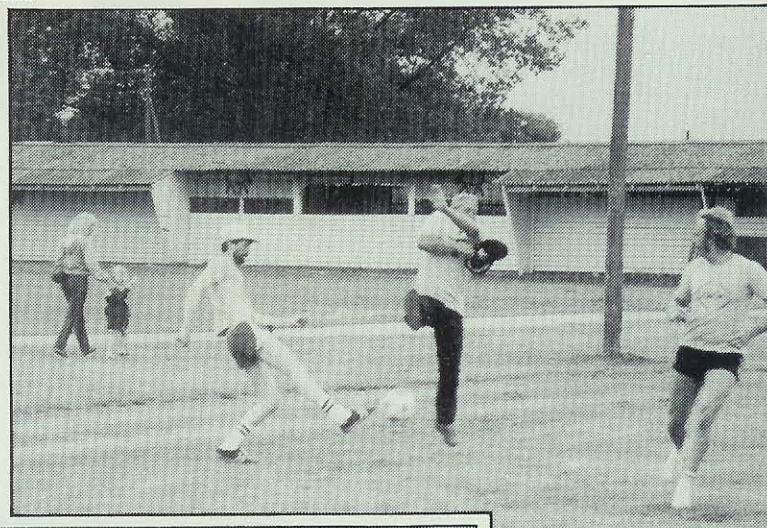

Pas på, nu sparker jeg!

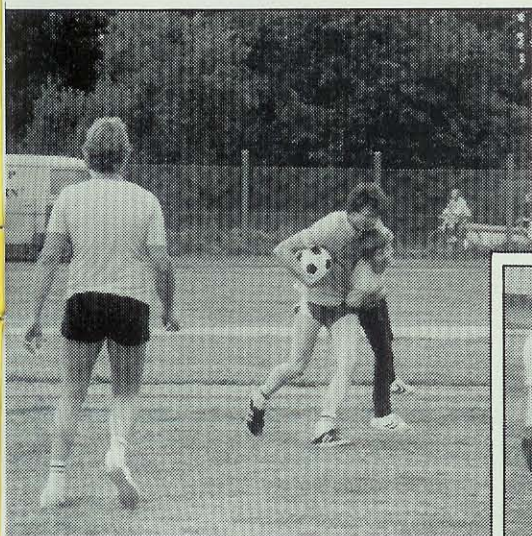

Særdeles ufint spil! En modspiller under den ene arm, bolden under den anden, og så i fuld galop!



Det eneste, der er forbudt, er at bide modstanderne!

# Fra håndsving til selvstarter...

*Flot bog om chaufførerne og deres drabelige lastbiler fra 1909 til idag.*

»Fra håndsving til selvstarter« lyder den gode titel på en imponerende bog, som Chaufførernes Fagforening i København har udgivet.

Undertitlen »Chaufføren gennem 75 år« er ikke mindre rammende. Den 150 sider store bog fortæller i billeder og tekst om chaufførernes dagligdag fra dengang det hele begyndte og til vore dages truckerkultur.

Bogen er opdelt i tiårs-kapitler med mas-

ser af skægge billeder og en gennemløbende tekst. Ind imellem har man så klippet forskellige levnedsskildringer, avisartikler, bekendtgørelser osv. Et spændende layout, der gør at bogen kan læses på flere måder alt afhængig af, hvor veloplagt man er efter en hård dags slid.

Bogen er som sagt udgivet af Chaufførernes Fagforening i København og kan bestilles på tlf. 01 - 19 22 22.

*Disse klip fra bogen kan måske give Jens Ole Juhler fra Exportchaufførernes Landsklub lidt inspiration til de kommende overenskomstforhandlinger.*

*En drabelig dyt fra dengang en truck endnu hed en lastbil. Dengang var et ord et ord, en mand en mand og en spade havde slet ikke noget med en guitar at gøre.*





Nok havde vi problemer i Danmark under besættelsen, men de var langt større i Norge. Chaufførerne i København tog hurtigt efter krigen kontakt til deres kollegaer i Oslo og inviterede et antal chaufførerne til Danmark i en periode. Det var et praktisk stykke solidaritetsarbejde.

Oslo, 10/11 1945.

Sjåførernes Fagforening, København. Undertegnede må på det hjerteligste få lov til og takke Sjåførernes Fagforening. Først for min datter for de enestående pakker som vi har modtaget i dejlige mat. Det er år siden mine barn så et egg, mens jeg skriver dette brev, og alle ber mig om hilsen og takke disse gode mennesker i Danmark som sender oss denne gode maten. Jeg vet ikke på vilken måte vi kan få vist vår taknemlighet kjæ-

re kollegaer. Dere danskere har under denne forbandede krig gjort så uendelig meget for oss Norge og håb om frihet. Og våre ønsker blev også opfyldt i Danmark og Norge er igjen blitt frit. Kjæste kollegaer i Danmark endnu en gang hjertelig takk fra oss alle.  
En venlig hilsen,  
Sjåfører Erling Pedersen,  
Oslo.

De strenge rationeringer på områder blev løst efter bemand. De har stadig områder, an, var der stadig områder, an måtte forsøge at få tidligt økonomier, som her til eksportautme.

Etter Anmodning fra norske Adolinger har vort Føderal rettet henholdsvis til Føderalministeriet for at få lov til at bringe til Norge, det er be- sættelsen som Chaufførerne eller Modkøperen ved Kjøbenhavn i Udlandet, ydes en Eksportbevilling af Hø- stningsmarkedet, og vi har nu modtaget Medde- lelse fra Ministeriet om, at man skulle tag forbe- holdt Direktoratet for Væbning om at forbeholde sig, at der tilbodes da om nødvendigt Modparten til- gængelige Eksportbevillinger på Mand for hver Dato, de optræder sig i Udlandet.

Det tilføjes af Chaufførerne og Medhjælperne, naar Kjøberingen igen sættes i Kraft, vi kunne forvente at få en Eksportbevilling af 1000 paa 1/2 kg af Mand for Uden- Føderal Form af Konser- vation. Endvidere vi har kunne tilbodes de pasgebende- gende vore Transport i Udlandet, 125 g Kaffe ekstra på kvartal.

- 25 g Sukker
- 60 g Rugkvald
- 20 g Franskbrød
- 20 g Smør-Margarine.

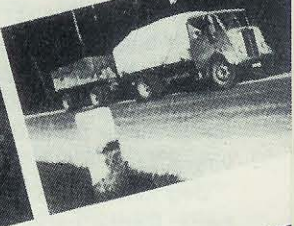
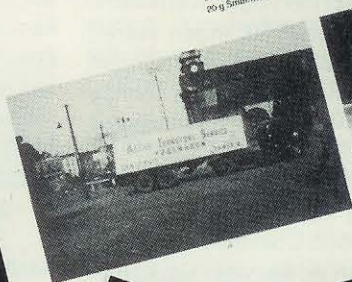





## Svebøller

Med håndwalkien tændt, har jeg taget opstilling på en rasteplads ved motorvejen omkring Roskilde. »Er der nogle Svebøller?«, er mit budskab på kanal 19, ingen svarer, men jeg er optimist, for jeg har forinden undersøgt, om der nu var en rimelig chance for at møde en af Johannes Rasmussens vogne.

Jeg kalder igen, »er der nogle Svebøller her?«. Denne gang sker der noget. Her er Mr. AA., kom ind 1686 Convoy, jeg spørger Mr. AA. om hvor han er, det viser sig, at han er 5 km øst for Roskilde på motorvejen, vi aftaler, at han skal samle mig op.

Jeg er nu på vej til Kalundborg med Mr. AA som kører en af Johannes Rasmussens tankvogne. Dobbelt A, som han kaldes på CB'ern, er en frisk fyr med et gevaldigt cykelstyrskæg midt i 30'erne, som kører i pendulfart NOVO-Kalundborg/København.



Mr. AA på vej til Kalundborg.

Jeg har fået lov til at følge med ham tur/retur.

Foran os er afkørslen til FR. Sund, hvor der foretages broarbejde. Mr. AA slipper speederen og kører over i modsat vejbane, og der griber han efter mikrofonen og råber ud i luften, Peter er du med her?, jeg opdager, da vi atter svinger over i vores egen vejbane, at der imod os kommer en Svebølle tankvogn, Peter (Convoy 2026) er selvfølgelig med og svarer Aage, der veksles et par ord om, hvornår de er fremme i



Peter, Convoy 2026, Ole og Mr. AA.

henholdsvis Kalundborg og København.

Vi svinger fra motorvejen til Odden, udaf Skovvejen mod Kalundborg, efter vi har kørt ca. 45 min., er vi 18 km fra Kalundborg, hvor den eneste lyskurv befinder sig på denne strækning, og vi skal selvfølgelig holde for rødt lys.

Vi starter op, kører ind i Bjerrested kommune, forbi en stor grusgrav på vores højre side. I horisonten skimter jeg et skilt, der fortæller, at hvis man skal en tur til Svebølle/Løgtved, skal man dreje fra. Vi kører ind i Kalundborg kommune, svinger til venstre ad vejen til Kalundborg S, under jernbanen, der er plads til 3,9 m under broen, og den klarer vi fint. Kalundborg kraftværks skorstene er nu tydelige, lige foran os er der et blå skilt, som fortæller os at Mr. AA er fremme ved NOVO. Vi stopper ved portvagten, her er det tid for mig at stige af, og holde en pause, ingen adgang på NOVO for uvedkommende, efter 45 min. ruller Svebølle Scaniaen ud af NOVO's port og vi kører mod København.

Mr. dobbelt A lover mig, at vi er i København om 1,5 time. Hver chauffør kører 2 ture frem og tilbage pr. dag, Aage fortæller videre, at Svebølle lastbilerne klarer mellem 15 og 20 ture pr. døgn, fordelt på 5 vogne.

Vi er nu nået til Hedehusene, her skimter vi bagenden af en Scania 142 med en flot skindende tank på. Der kører Ole, han er også på vej til NOVO, vi indhenter ham ved Ndr. Ringvej (Ring 3), hvor han holder for rødt. Nu kommer der gang i snakkemaskinen.

Aage siger, at nu gælder det om at køre 80, så kan vi køre helt til Hillerødgade uden at stoppe ved en eneste lyskurv, og dem er

der hele 14 af. Vi når ikke ret langt ad Jyllingevej, før vi har en breaker, det er basestationen Man 66, Karin, som nu har lyst til at blande sig i vores samtale, Aage fortæller, at det hænder da, at vi chauffører bliver inviteret på en kop kaffe hos Man 66.

Det passer med de 80 km, da vi når Aalekistevej, er der en ny breaker, Bella 31, Else, og så får vi ikke et ben på jorden, Else siger det hele, men det er da også helt i orden. Else hedder også base 137.

Vi kører nu ned igennem Hillerødgade, frem til NOVO's port, Ole og Aage skal nu på vægten, og henholdsvis læsse af og på, det varer 45 min., og så går den derud af igen.

Men denne gang ser det ud som om, at det kun er BOLLER der kører på Jyllingevej. Peter, Ole og sidste men ikke mindst, min kaptajn Mr. AA.

Snakken går nu livligt, de tre buddy'er får en 73 og en god tur hjemover fra Man 66 og Bella 31. Det gør de også fra 1686 Convoy.

Inden jeg hopper af på rastepladsen, ser jeg at Mr. dobbelt A har Convoy Buddy CB Truckers Klubs klubmærke i forruden, og det er jo bare 10-4.



Mr. AA i Scania.

Foto: Convoy 1686



## Hej Break 19!

Jeg var heldig at komme igennem sidste gang med mit læserbrev, så jeg prøver engang til for en kort bemærkning.

Jeg håber at der var nogen der tog nogle gode billeder i Odense, og at I sætter nogle i bladet, da jeg stadigvæk ligger på Bispebjerg Hospital, og derfor ikke kunne komme selv.

Den 26. august har jeg ligget her i 5 måneder. det er fandeme mig lang tid!

Kan I svare mig på, hvornår den udsendelse fra Odense kommer i fjernsynet. På forhånd tak.

Hvis I kommer forbi Bispebjerg Hospital på Tuborgvej, og der sidder en lille, yngre mand i en brugt kørestol, så er det bare mig, der sidder og ser på store biler.

Claus 225

Hej igen, Claus!

Da du nu sidder med Jamboree-nummeret af BREAK 19 i hånden, besvarer dit første spørgsmål sig selv.

Angående fjernsynsudsendelsen, ved vi i skrivende stund endnu ikke, hvornår den kommer, så det er bare med at kigge godt efter i programmerne! Det eneste vi ved er, at det bliver engang i september.

Vi opfordrer alle medlemmer til at give et trut i hornet, hvis de kører forbi Bispebjerg Hospital . . . men overdriv nu ikke!  
Go' bedring!

King Kong

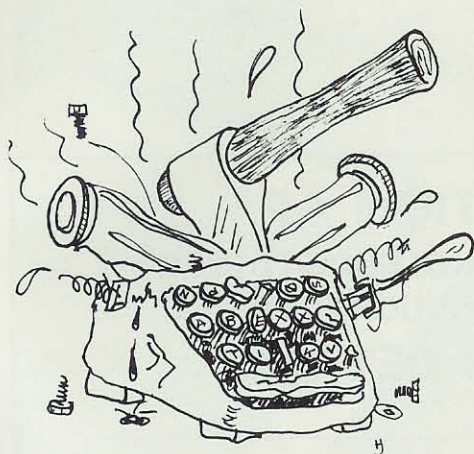

Redaktørens skrivemaskine.

## En truckers hjertesuk

Tja, nu sidder man igen et sted nede i Europa og føler sig rigtig godt gammeldags røvråndt. En parkeringsplads, et stort industriområde, en fabrik, nogle sure mennesker du ikke kan forklare, at du ikke kan holde på vejen og sove, men gerne vil ind på fabrikkens område og holde. Igen tror de

at man er en stor bandit, der vil rende med hele lortet.

Nå, ind kommer du da, men hvad nu. For helvede, tiden snegler sig afsted. To døgn før pakkerne er klar til læsning. Rydde op, gøre rent, lave afregning, bælde kaffe, spise, du gider snart ikke mere snakke med dig selv, radioen kører uafbrudt. Smøjerne er ved at slippe op, du ryger for meget, pis. Lidt love story musik farer ud af højttalerne, straks vågner de sentimentale huskeceller til live, hvad laver man i det hele taget her?.

Ovre på den anden side af vejen kan du se ind af vinduerne. Folk hygger sig, spiser, ser TV, og mere ser du. Jo, de krammer og kæler. Lort, det skulle være mig der stod hjemme og råhyggede. Ha, ja, hvor tit, når man sidder alene i de godt 3 kvm., har man ikke tænkt på, hvordan det må være at sætte sig til et veldækket bord, levende lys, hygge, snakke, pjatte lidt, måske ende med at elske? En morgenkåbe på, en god film i fjerneren, kaffe på bordet, kæler og krammer. For helvede mand, man bliver sgu da skør af det her.

Nå, de har da lovet dig at du kan komme hjem over, men hvor længe? Hvad er det man vil. Er du ude vil man være hjemme, og er man hjemme vil man gerne nå det hele. Resultat - nul hygge, du får at vide, at når du endelig er hjemme er man der sgu alligevel ikke. Næ, men du vil gerne se til dem allesammen, for en dag holder man op med det køren, enten frivilligt, eller måske af kuller i den øverste del af kroppen, og så er det da godt at de er der endnu.

Hvorfor jeg skriver det her. Tja, det ved jeg sgu ikke engang selv, for hvad jeg vil med det, vides ikke, måske lidt medlidenhed, måske lidt hjælp til at finde sig selv. En ting er sikkert: Det her er ikke mig!

Hilsen »Tja«  
en, der er træt af hele lortet



## Kære alle good Buddy'es!

Team WESTERN HOUSE takker hermed for Jamboree 1984. Det var en oplevelse for os alle at være med, nye såvel som gamle. Indtrykkene har langtfra bundfældet sig endnu, men falder nok på plads lidt efter lidt. Men så meget kan vi da sige nu:

I '81 var der 12 grader og meget mudder, '82: 40 grader stillestående vejr, '83: støvstorm og 25 grader, og i år lidt blandet vejr, men ligegyldigt, hvordan vejret var, blev Jamboreen en succes med alvor og sjov i det helt rigtige forhold, og så var der bare mennesker, flere og flere år for år. TILLYKKE.

Så er det vist sagt, og hermed også underforstået, at vi meget gerne vil være med til Jamboreen i 1985! Hvis I har en ansøgningsblanket bedes den tilsendt, ellers må nedenstående gælde for en ansøgning om:

Standplads 70 (samme barak)

Convoy Buddy Jamboree '85

Igen tak og forhåbentlig på gensyn.

Team Western House



## Vindere af Forsikringsklubben CHAUFFØRERNE's rebuskonkurrence på Convoy Buddy Jamboree 1984

1. præmie: 6 stk. Holmegård Skibsglas, ølglas  
Joan Christensen, Langgade 17, Lund, 8700 Horsens
2. præmie: 6 stk. Holmegård Skibsglas, vinglas  
Carsten M. Clausen, Hjørtevænget 55, 5800 Nyborg
3. præmie: 1 stk. Elektronisk Lighter  
Birgit Nielsen, Engvang 3, Jerslev, 7100 Vejle
4. præmie: 1 stk. Joggingdragt  
Jens Lucas, Brandorffsvej 11, 6000 Kolding
5. præmie: 1 stk. Sportstaske  
Erling Olesen, Klintevej 19, 7100 Vejle
6. præmie: 1 stk. T-shirt  
Irma Clausen, Hjørtevænget 55, 5800 Nyborg

Forsikringsklubben CHAUFFØRERNE, siger tillykke til vinderne, og tak til dem der løste opgaven, men ikke vandt.

Præmierne er afsendt til vinderne den 1. august 1984.

Med venlig hilsen  
Kim Blom  
Forsikringsklubben  
»CHAUFFØRERNE«

# Henriks version

Henrik Guldager, 19 år og bidt af en gal truck var knust efter kåringen af de flotte lastbiler på Jamboreen. Uden varsel var han blevet flyttet fra customklassen til brugsbilklassen.

Henrik stod helt uforstående overfor dommerens disposition. Her følger Henriks version. I næste nummer håber vi at kunne bringe dommernes - og læsernes reaktioner.



Guldager senior til sin søn: Bare rolig, sønneke . . . du prøver igen til næste år!

\*\*\*\*\* Foto: Lars Bahl

Oppe ved højtalervognen stod en ung mand i rød kedeldragt og gemte ansigtet i sine garvede næver.

Det var Henrik Guldager. 19 årig vognmandssøn fra Halvrømmen og deltager i den store konkurrence om årets flotteste truck.

Det ka' de fanme ikke gøre, det ka' de fanme ikke gøre, blev han ved med at stønne.

Vi spurgte hvad der var i vejen.

- I vejen, stønnede Henrik og tørrede en tåre bort. Jeg har aldrig været ude for noget så uretfærdigt. Først på Jyllands Ringen og så nu også her. Hvad dølen er meningen. Det er jo lige meget hvad jeg gør, så gør de alt muligt for at jeg ikke skal vinde.

- Dengang jeg stillede op på Jyllands Ringen, meldte jeg mig til i klassen for brugsbiler. Det måtte jeg ikke, sagde de, fordi *de mente* min bil var sponset for mere end 25.000 kr. Derfor så tog jeg konsekvensen her i Odense og meldte min bil til i customklassen, fordi jeg ikke ville risikere at blive diskvalificeret. Og hvad sker der så. De flytter døllendullerme bare min bil over i brugsklassen uden at spørge mig. Og så får jeg bare en skide trøstpræmie, selv om min bil er den flotteste både udvendig og indvendig.

Vi føler med Henrik og følger med ham ned for at se på bilen og hilse på det fædrende ophav, Jens Guldager, der blev nr. 1 i klassen for ældre brugsbiler.

Guldager Den Ældre ser ud til at tage det hele med stoisk ro - i modsætning til sønnen. Jens Guldager ligger mageligt henslængt i græsset bag de to biler og tygger på et strå. Men han har selvfølgelig også en førsteplads at glæde sig over.

- Ja, jeg må indrømme, at jeg godt nok heller ikke forstår det, siger Jens Guldager, men som jeg har sagt til knejten, så har han jo tiden for sig. Han er jo kun 19 år og får masser af chancer for at komme igen.

Henrik ser slet ikke ud til at dele faderens betragtninger.

- Det er jo ikke det det handler om. Spørgsmålet er jo hvorfor de bare flytter mig fra den ene klasse til den anden uden at sige noget som helst om det til mig?

Og det må vi jo give Henrik ret i. Hvorfor disponerer juryen som den gør uden at give deltageren besked?

Det håber vi at kunne give et fornuftigt svar på fra et medlem af dommerkomiteen i næste nummer.

Desuden vil vi gerne høre, hvad I mener ikke bare om denne disposition, men også om konkurrencen som sådan. Kan reglerne forbedres? Det kan de selvfølgelig, men det kræver at vi får nogle gode ideer og forslag fra jer, der har træskoene på og bruger maskinerne til hverdag.

Derfor: klem på og lad os høre!

## MORFAR'S KIOSK



Hos Morfar's Kiosk er kaffen god - så derfor gratis er kop nr. to!

Samtidig basestation for Convoy Buddy  
7.00 - 21.00. Tlf. (03) 61 32 44.

Morfar's Kiosk på den nordlige side af Sorøvej i Ringsted.

Fremvisning af medlemskort for nr. 2 kop kaffe.



**REPARATION AF  
KØLEKASSER OG KØLECONTAINER  
MED HURTIG OG SIKKER SERVICE  
- JA, SÅ ER DET OS! -**

**viborg  
container service**

GØRTLERVEJ 3 · 8800 VIBORG  
Tlf. 06-629098 privat 06-612712

I.kl. Reparationer



## Filmaften i Odense

Chaufførernes Fagforening i Odense arrangerer en filmaften, hvor vi viser »1001 mil - fra Oslo til Dubai«.

Alle medlemmer af Chaufførernes Fagforening er velkommen til at møde op - filmen er i sig selv et fremmøde værd. Vi kan imidlertid oven i filmen tilbyde en diskussion om forholdet mellem fagforeningerne og trucker-klubberne og det gør i hvert fald ikke aftenen mindre kedelig.

SÅ DERFOR - HVIS DU IKKE ER PÅ LANDVEJEN DEN 4. OKTOBER MELLEM KLOKKEN 19.30 OG KLOKKEN 22.00 SÅ KIG IND HOS CHAUFFØRERNE, SKIBHUSVEJ 55.

Oplysningsudvalget,  
Chaufførernes Fagforening i Odense.

☆

## Tak!

Min familie og jeg sender hermed vor varmeste tak for den eminente week-end, vi havde i Odense den 28. og 29. juli.

I er jo nogle rigtig rare mennesker at være sammen med, og vi synes alle, at I har stablet en fremragende Jamboree på bene-ne.

Dette for at I skal vide, at I altid er velkommen til at kigge ind på mit kontor i Vordingborg. Har I lyst til at lave en udstilling eller andre PR-aktiviteter her - så skal I bare sige til.

Hilsen fra Sydsjælland  
Stig Joachim Hansen



Ja, ja venner, 10/4 - men hvad har I nu aftalt?

Hilsen 01



Efter Jamboreet!

## Tak for en hyggelig week-end i Odense

Vi sender her en stor tak for den gode behandling, I gav os ved Jamboreet. Det er altid en fornøjelse at være sammen med jer. Det er så dejligt afslappet, festligt, hyggeligt - ja, bare skønt.

Det er anden gang vi oplever Jamboreet »in live«, og vi er vildt imponeret af den professionelle måde det bliver lavet på. Især var vi betaget af Country-koncerten søndag eftermiddag, den var bare helt fin, alene den var turen værd.

I gør det godt drenge - bliv ved med det!  
Endnu engang tak fra os - vi vender frygteligt tilbage næste år!

Hilsen  
Birgit og Steen  
S.A.L.-Tryk

## Mr. Ironside med Driverlicens...



Mr. Ironside har nu fået Driverlicens. Det er så nyt, at det ikke er blevet rødt endnu.  
Tillykke!

Convoy 01

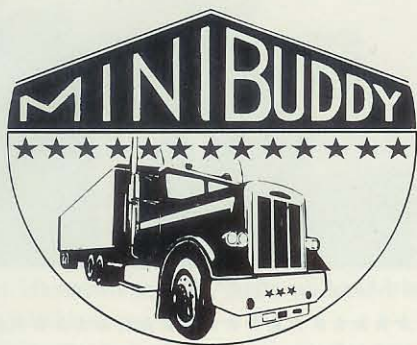

**Hej MINI'er!**

I er rent ud sagt nogle dovne slamberer! Her udlovede jeg en flot modellastbil i sidste nummer af BREAK 19, hvis I gad skrive en lille historie om, hvad I havde lavet på Jamboree '84. Jamen-jamen... er der slet ingen af jer, der var derude og kigge . . . eller var I allesammen på sommerferie, eller hva'?

Der kom, siger og skriver, 1 (ét) brev om Jamboreen, så det var ret nemt at foretage lodtrækningen!

Tillykke til ERIK MADSEN, Convoy 550 JUNIOR, som har fået en modellastbil, værdi kr. 100,-, tilsendt.

Venlig hilsen fra King Kong

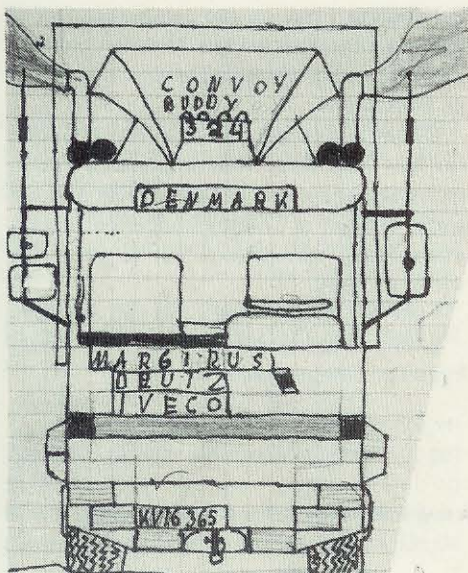

Tegnet af Convoy 324 Junior, Jan.

★  
Jeg hedder Erik Madsen og er 11½ år. Min fars Convoy nr. er 550.

Jeg oplevede min far vandt en smart paraply og så på alle de pæne lastbiler.

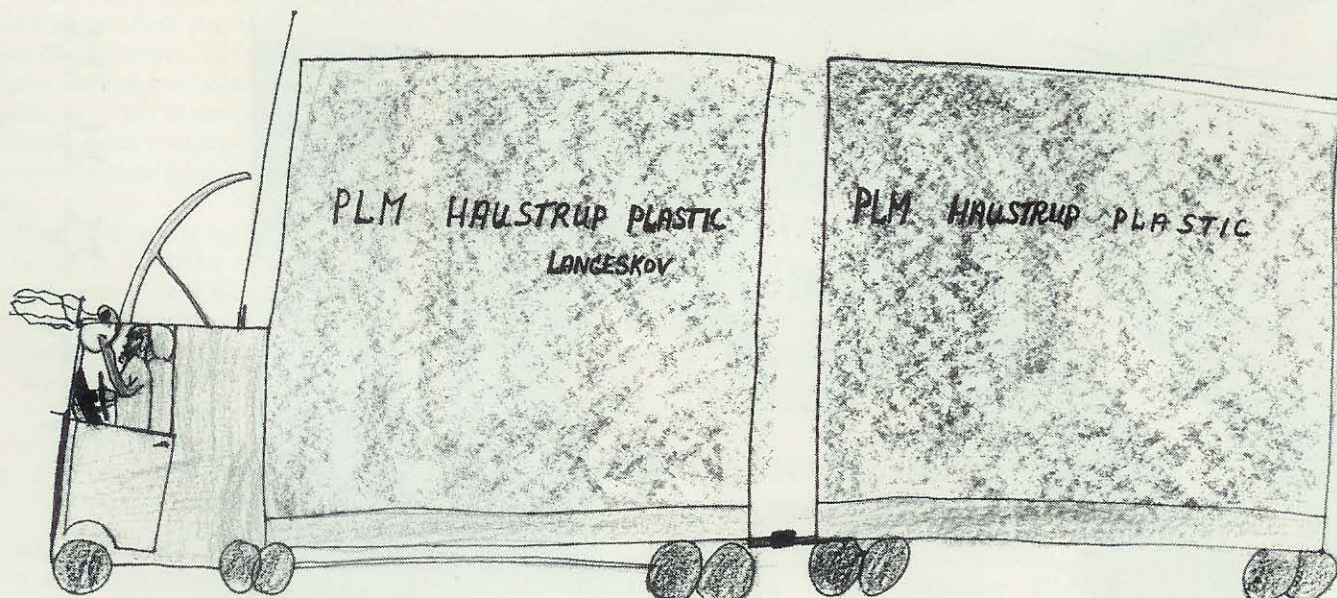
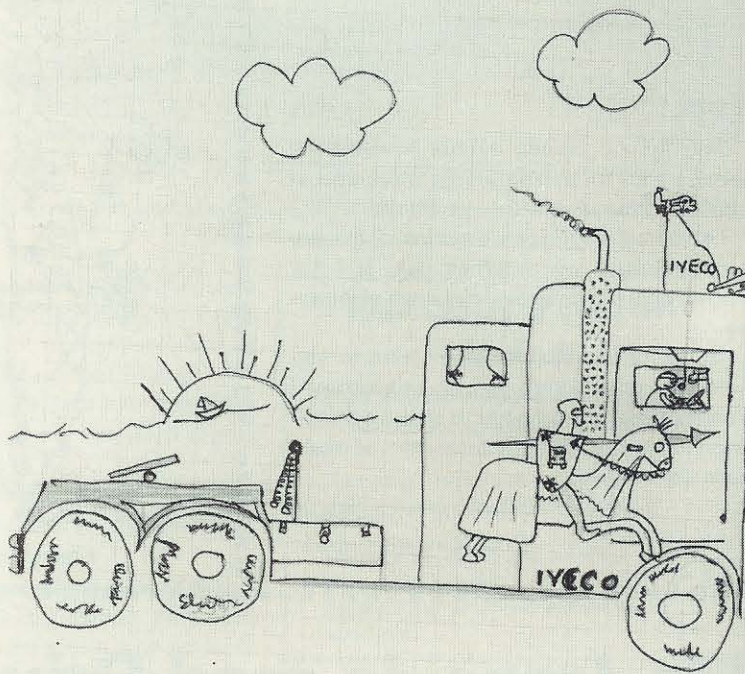

Tegnet af Michael Damgård, 8 år.

# Clausens truckersang

## Lastbilchaufføren

Byens lys tændes og natten den kommer.  
 Det blinker gyldent fra tusinde hjem  
 om tro og om håb og kærlighed.  
 Conny har lagt de små i seng,  
 så sidder hun der igen helt alene  
 tænder en smøg fra en tyve stks Cecil.  
 Tankerne løftes fra forstadens tage  
 og flyver med svalerne tusinde mil.  
 Han er på langtur i sin Scaniavabis,  
 hjulene synger vogntogets sang.  
 Med lasten af sild i tøris  
 sydpå mod længslernes solnedgang.

En kølevogn ruller ind i Trieste  
 og finder sit mål i havnens transit.  
 Han stopper sin motor på trehundrede heste.  
 I kabinen sidder han stille lidt,  
 han slukker lygten og føler et savn  
 og lægger sig om i sin køje  
 længes mod Conny og København.  
 Nu lukker han træt sit øje.  
 Han er på langtur i sin Scaniavabis,  
 hjulene synger vogntogets sang.  
 Med lasten af sild i tøris  
 sydpå mod længslernes solnedgang.

Erik Clausen

-- OG NÅR DU  
 SÅ ER PÅ  
 FYN --

- på hovedvejen mellem Odense  
 og Middelfart

ÅBEN FRA  
 KL. 6.30 - 22.30

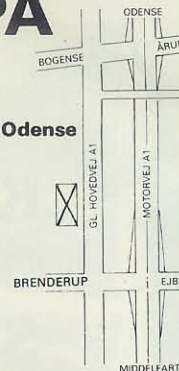

**Hos Polle**  
 Dinér transportable  
 Selskabslokaler  
 Store Landevej 92  
 Fjølstedskov  
 5592 Ejby  
 Tlf. 09-88 16 60

## Job søges!

Convoy 2010 søger job. Har stempler  
 B-C-D. Har kørt bus i 1½ år.

Erik Davidsen  
 Pindebakken 7, 8740 Bredstrup  
 Tlf. 05 - 75 44 40

# BESPÆNDINGS- GREJ

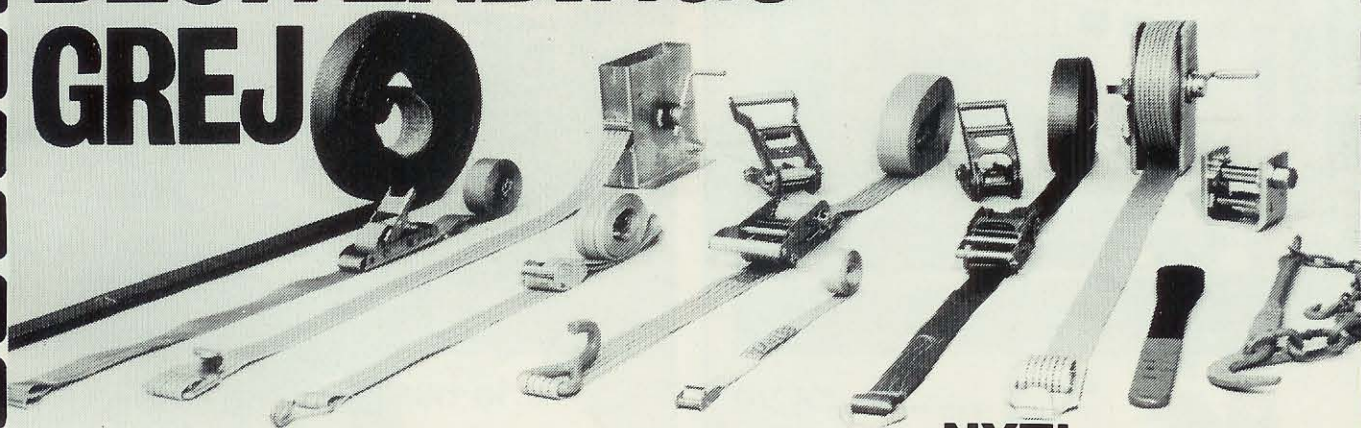

Båndstrammere – last-  
 strammere – kædebjørne – løfte-  
 stropper – hulskinner – universal-  
 skinner – spærrebomme m.m.  
 Båndlængder efter ønskede  
 mål.

Bevola bespænding er  
 monteret med godkendte  
 svenske bånd.

Dette betyder sikker sur-

ring, eller afspærring af last  
 såvel i åbne som i lukkede  
 vogne. Samt sikkerhed  
 ved kranarbejde.

Løftestropper med  
 »7 gange sikkerhed«!

Tag kontakt med  
 Deres sædvanlige karosseri-  
 eller lastvognsværksted om  
 Bevola bespændingsgrej.

**NYT!**

50 mm engangs-bespænding  
 til store og tunge emner  
 (2.000 kg).

**a|s bevola**

Transportmateriel Tlf. (03) 61 74 75